

دراسة ميدانية في كلية العلوم الاقتصادية وعلوم التسيير
جامعة الجزائر-

_____ :

_____ :

:

.....

.....

.

.....

.....

.

.....

.....

.

.....

.....

.

.....

.....

.

قال العماد الأصفهاني :

"

:

"

"

.

:

.

:

.

.

:

.

.

:

.

26		01
47		02
75		03
91	1996 ISO 9000	04
100		05
135		06
151		07
153		08
155		09
157		10
160		11
162		12
163		13
165		14
167		15
168	TQM	16
170	TQM	17
171	TQM	18
173		19
		TQM
174		20
		TQM
175		21
		TQM
175		22
		TQM
176		23
		TQM

5		01
22	:	02
25		03
27		04
30		05
33		06
65		07
68		08
69		09
70		10
76		11
79		12
82		13
83		14
84		15
86		16
87		17
94	200 ISO 9000	18
97		19
99		20
101		21
102		22
103		23
116		24
133	2007 1962	25
138	() - -	26
145		27

148		28
152		29
152		30
153		31
154		32

1	:	:
2		
3		:
3		:
8		:
12		:
19		:
19		:
26		:
31	:	:
37		:
37		:
42		:
48		:
55		
56			:
57		
58		:

58	..	:
64	:
70	..	:
74	:
74	:
80	:
88	:
96	:
96	.	:
104	:
108	:
120	:
		:
121	()	:
121	:
122	:
122	:
126	:
137	:
143	:
143	:
147	:
150	:
155	:
155	:
168	:

173 :

180

182

187

: _____ -

()

: _____ -

:

: _____ -

()

: _____ -

: _____ **ISO** _____ -

: _____ -

مقدمة عامة

⋮

⋮

⋮

⋮

⋮

⋮

⋮

.

:

-

-

-

-

:

:

-

-

-

-

:

(1

(2

(3

(4

(5

:

:

:





.

:

:

.

.

.

:

.

:

.

.

.

:

•

•

•

•

:

:

:

:

:

•

2007/2006

2007/2006

)

" :

"(

.2007

13-9

2007

13-9

:

:

"

"

.

.

:

)

(

(. .)

.

•
•

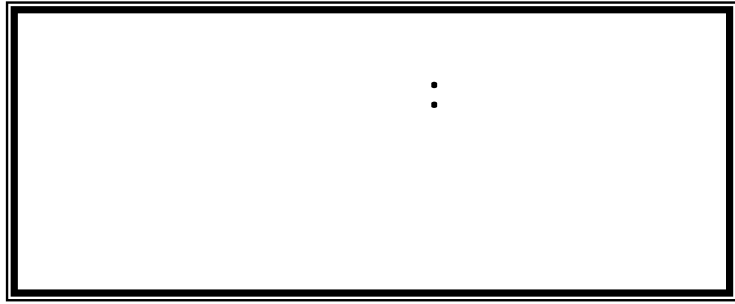

•
•
•

■
■
■

:

:

:

.

:

:

-1

1

"

2"

1 - محمد منير مرسي: الإدارة التعليمية: أصولها وتطبيقاتها، عالم الكتب، القاهرة 1998، ص: 95.
2 - عبد الله محمد عبد الرحمان: دراسات في علم الاجتماع ، ط1 ، دار النهضة العربية للطباعة والنشر، ج 2، بيروت 2000، ص: 21.

1.

2.

-

-

-

3.

- _____ :

- _____ :

- _____ :

-2

:

- 1- أحمد محمود الخطيب، عادل سالم المعاينة: الإدارة الإبداعية للجامعات: نماذج حديثة، ط1، جدار للكتاب العالمي وعالم الكتب الحديث، الأردن 2006، ص: 16-17.
- 2- صباح فيحان، فائق مشعل قدوري: "نحو رؤية للتوافق ما بين مواصفات الخريج وسوق العمل"، ورقة بحثية مقدمة للمؤتمر العربي الأول: استشراف مستقبل التعليم وورشنة عمل استشراف المستقبل، شرم الشيخ، مصر، 17- 21 أبريل 2005، ص: 257.
- 3- ماجد بدر: التعليم في الأردن بين المسؤولية الحكومية والقطاع الخاص، مركز الدراسات والأبحاث عن الشرق الأوسط المعاصر، عمان 1994، ص: 57 - 61، بتصرف.

1

2

:(01)

:(01)

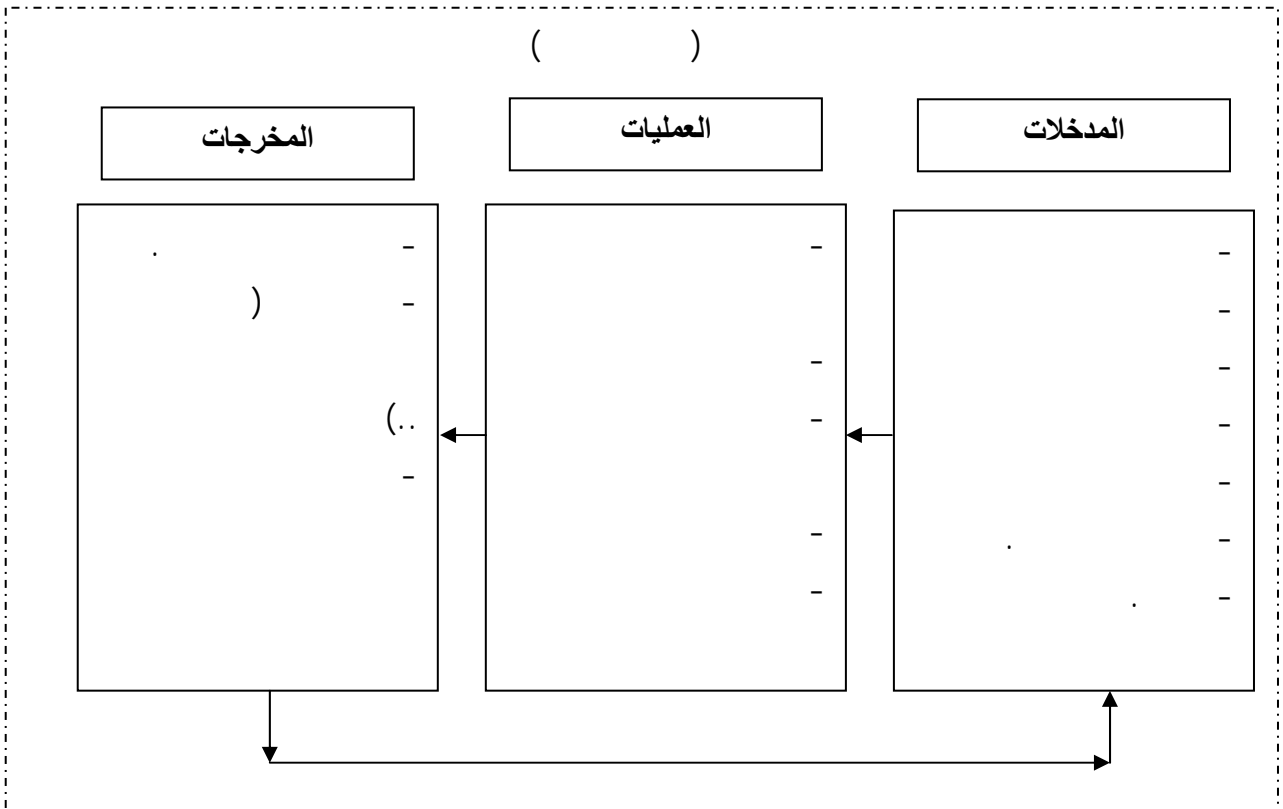

2005 : 25.

1- معالي فهمي حيدر: نظم المعلومات الإدارية: مدخل لتحقيق الميزة التنافسية، الدار الجامعية، الإسكندرية 2002، ص: 66.
2- مسلم علي عبد الهادي: مذكرات في نظم المعلومات الإدارية: المبادئ والتطبيقات، مركز التنمية الإدارية، الإسكندرية 1994، ص: 54.

:1

• _____ :

• _____ :

- _____ :

- _____ :

- _____ :

- _____ :

• _____ :

• _____ :

- _____ :

- _____ :

- _____ :

• _____ :

• _____ :

- _____ :

- _____ :

-3

1- لمزيد من المعلومات أنظر:
- حامد احمد رمضان بدر: **تطوير برنامج التعليم الإداري الجامعي في الوطن العربي**، المنظمة العربية للتنمية الإدارية، القاهرة 2005، ص: 27-30..
- شاذلي الفيتوري: "الرؤية العربية للتعليم في القرن الحادي والعشرون"، ورقة بحثية مقدمة للندوة الدولية للتعليم عن بعد، تونس 18 – 21 نوفمبر 1998، منشورات المنظمة العربية للثقافة والعلوم، ص: 8-9.
- أحمد محمود الخطيب، عادل سالم المعايعة: مرجع سبق ذكره ، ص: 50 – 51.

:1

-

-

-

-

-

-

-

-

-

-

-

-

-

-

-

:2

-

-

-

-

-

-

1 - بسمان فيصل محجوب: إدارة الجامعات العربية في ضوء المواصفات العالمية، دراسة تطبيقية لكليات العلوم الإدارية والتجارة، المنظمة العربية للتنمية الإدارية، القاهرة 2003، ص، ص: 24 - 27 .
2- أحمد الخطيب: الإدارة الجامعية: دراسات حديثة، ط1، عالم الكتب الحديث للنشر والتوزيع، الأردن 2006، ص، ص: 310-313، بتصرف

-1

:

1

" "

(1956-1948)

(1975-1964) "

" (1967-1962) "

" (1963-1961) "

"

2

":

3"

1 - محمود عباس عابدين: علم إقتصاديات التعليم الحديث: الدار المصرية اللبنانية، ط1، القاهرة 2000، ص: 45.
 2- إبراهيمي سمية: "تمويل التعليم العالي والبحث العلمي في الجزائر، حالة جامعة الحاج لخضر باتنة"، مذكرة ماجستير في العلوم الاقتصادية، فرع اقتصاد التنمية، جامعة الحاج لخضر، باتنة 2005، ص: 23.
 3 - نفس المرجع السابق، ص: 24.

.1

- _____ :

" "

- _____ :

.2

-

-

-

-

3

1 - محمود عباس عابدين: مرجع سبق ذكره ص، ص: 46 - 47.
2 - عبد الله زاهي الرشيدان: *في اقتصاديات التعليم*، ط1، دار وائل للنشر، الأردن 2001، ص، ص: 95 - 97.
3 - محمود عباس عابدين: مرجع سبق ذكره ، ص: 48.

-2

:

-1-2

:

.....

1

.2

- 1

- 2

- 3

- 4

- 5

.3

- _____ :

1- فليح حسن خلف: **اقتصاديات التعليم وتخطيطه**، جدارا للكتاب العالمي للنشر والتوزيع، عالم الكتب الحديث، الأردن 2007، ص: 207.
 2- محمود عباس عابدين: مرجع سبق ذكره، ص، ص: 48-49، بتصريف.
 3- نصر الدين محمد علي هندي: " دور نظام المعلومات المالية والإدارية في إعداد موازنة البرامج والأداء بالجامعة"، ورقة بحثية مقدمة لملتقى: **موازنة البرامج والأداء وآليات تطبيقها في الجامعات العربية**، كلية الإقتصاد دمشق، الجمهورية العربية السورية 25 - 27 يوليو 2004، ص، ص: 177 - 178، بتصريف.

- _____ :

:

:1

-

-

-

-

-

-

-2-2 _____ :

2

:

3

1- فليح حسن خلف: مرجع سبق ذكره، ص، ص: 212-213.
2- نفس المرجع السابق: ص: 179.
3- إبراهيمي حسنة: مرجع سبق ذكره، ص: 19.

- 1

1

2

3

4

- 1- دون ديفيز: **التعليم والمجتمع**، نظرة مستقبلية نحو القرن الحادي والعشرين: التعليم والعالم العربي، تحديات الألفية الثالثة، ط1، مركز الإمارات للدراسات والبحوث، أبو ظبي 2000، ص: 69.
- 2- بوحنية قوي: "إدارة الموارد البشرية في مؤسسات التعليم العالي في ظل المتغيرات الدولية: حالة الأستاذ الجامعي الجزائري"، رسالة مقدمة لنيل شهادة الدكتوراه في التنظيم السياسي والإداري، قسم العلوم السياسية والعلاقات الدولية، جامعة الجزائر، الجزائر 2007، ص: 68.
- 3- جيرولد آيس: **التعليم العالي في مجتمع متعلم**، ترجمة: شحدة فارح، ط1، دار البشير للنشر والتوزيع، عمان 1992، ص: 12.
- 4 - محمد عبد الرحمن العابدين: "تطوير التعليم العالي: رؤية إدارية"، ورقة بحثية مقدمة للمؤتمر العربي الأول: **استشراف مستقبل التعليم وورشته عمل استشراف المستقبل**، شرم الشيخ، مصر: 17 - 21 أبريل 2005، ص: 183.

1.

-

.2.

:

.

"

"

:

.

:

-

-

-

:

.

:

.

.3.

-

1- أحمد محمود الخطيب، عادل سالم المعاينة: مرجع سبق ذكره، ص:59.
 2 - لمياء محمد أحمد السيد: العولمة ورسالة الجامعة، رؤية مستقبلية، الدار المصرية اللبنانية، القاهرة 2002، ص: 90-93، بتصرف.
 3 - عبد الغني عبود: إدارة التعليم في الوطن العربي، دار الفكر العربي، القاهرة 1995، ص: 233.

-

-

-

-

-

- 2

:1

-

-

-

:2

-

-

-

1 - نفس المرجع السابق، ص 234.
2- بسمان فيصل محجوب: إدارة الجامعات في ضوء المواصفات العالمية، مرجع سبق ذكره، ص:145.

-

:1



2

-3

:

:

1- بسمان فيصل محجوب: مرجع سبق ذكره، ص: 150.
2- نفس المرجع السابق، ص: 151.

: _____ -1-3

1

2

% 70

3

4

: _____ ↗

-

-

-

: _____ ↗

: _____ ↗

-

: _____ ↗

-
- 1- راوية حسن: إدارة الموارد البشرية: رؤية مستقبلية، الدار الجامعية، الإسكندرية 2000، ص: 29.
 - 2- بسمان فيصل محجوب: مرجع سبق ذكره، ص: 149.
 - 3- قوي بوحنينة، مرجع سبق ذكره ص 155.
 - 4- نفس المرجع السابق: ص، ص: 162 – 163، بتصرف.

·
: _____ ↖
:

-
-
-
-

·
: _____ -2-3

1

2
.....

3

-
- 1 - عبد العزيز أو نبعه: المفاهيم الإدارية الحديثة، دار مجدلاوي للنشر، عمان 2001، ص: 143.
2- بسمان فيصل محجوب: مرجع سبق ذكره، ص، ص: 61-62
3 - عبد العزيز أبو نبعه: مرجع سبق ذكره، ص: 144.

«University of tennesse »

:1

- _____ :

- _____ :

- _____ :

- _____ :

- _____ :

- _____ :

.2

-

-

-

-

-

1 - نفس الموقع.
2 - نفس المرجع السابق، ص: 145 – 146، بتصرف.

" "

1.

-3-3- _____ :

:

:

1 - محمد بن عابد باخظمة: " دور التعليم العالي في استحداث تخصصات تجمع بين ذاتية حضارتنا وبين العصر"، المؤتمر العربي الأول: استشراف مستقبل التعليم وورشمة عمل استشراف المستقبل، شرم الشيخ، مصر، 17- 21 أبريل 2005، ص: 258 – 260، بتصرف.

Quality

1

Qualitas :

2

J.C.Tarondeau

3

"

"

:

...

4

"

"

"

5

Philippe Detrie

6

*AFNOR

7

-
- 1 - محفوظ أحمد جودة: إدارة الجودة الشاملة: مفاهيم وتطبيقات، ط1، دار وائل للنشر، عمان 2004، ص: 19.
 - 2 - مأمون سليمان الدرادكة: إدارة الجودة الشاملة وخدمة العملاء، ط1، دار صفاء للنشر والتوزيع، عمان 2006، ص: 15.
 - 3 - J.C. Tarondeau :**Marketing, Stratégie industrielle**, édition Vuibert, Paris 1998, P.236.
 - 4- خالد بن سعد بن عبد العزيز بن سعيد: إدارة الجودة الشاملة تطبيقات على القطاع الصحي، مكتبة الملك فهد الوطنية، الرياض 1997، ص: 45.
 - 5- جوزيف كيلادا: تكامل إعادة الهندسة مع إدارة الجودة الشاملة، ت: سرور علي إبراهيم سرور، دار المريخ للنشر، الرياض 2004، ص: 62.
 - 6 - Philippe Detrie : **Conduire une démarche qualité**, 4^{ème} éd, édition d'organisation, Paris 2001, P: 21.
- *- Agence Française des normes
- 7- Seddiki Abdellah : **Management de la qualité de l'entreprise - Kaizen**, Office des Publication universitaire, Alger 2004, p : 25.

1

2

-

-

-

-

-

:

■

■

■

■

■

3

* - international standards organization

1 - المقصود بالحاجات المعلنة: الخصائص التي تكون معروفة لدى الزبون قبل تحصيله على المنتج وتتمثل في الخصائص الفيزيائية والوظيفية للمنتج. أما الحاجات الضمنية فهي التي تظهر بعد الاستخدام لهذا المنتج، كالمصداقية، ملائمة الإستعمال.....

2- سونيا محمد البكري: إدارة الجودة الكلية، الدار الجامعية للطباعة والنشر، الإسكندرية 2004، ص، ص: 11-14.

3 - Claude Jambert, **L'assurance qualité**, 3^{ème} édition, Ed Economica, Paris 2001, p13.

-1 _____ :

-2 _____ :

:

_____ *

_____ *

.(02)

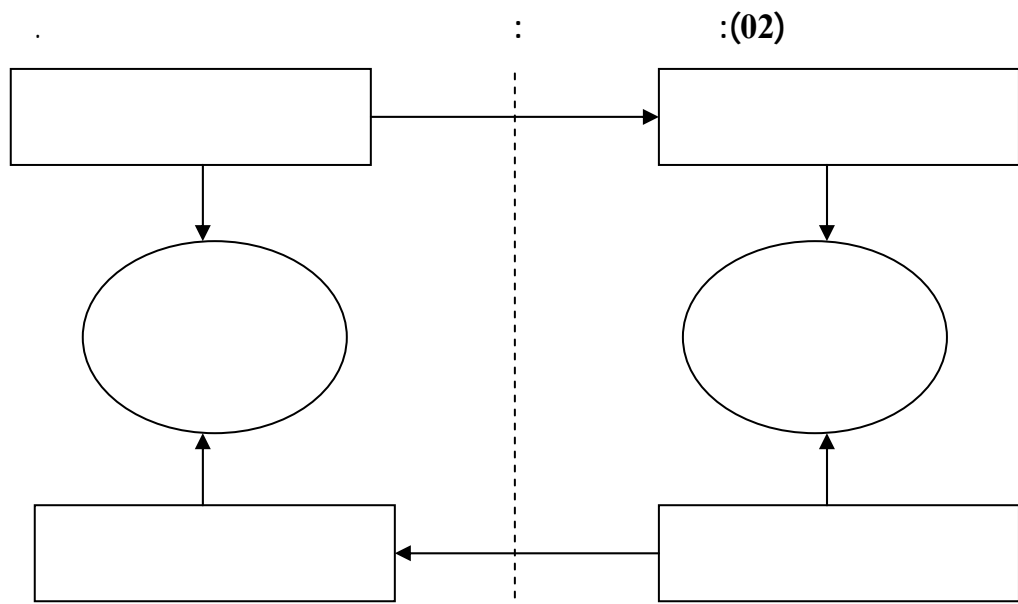

Source : Claude Jambert : **L'assurance qualité**, 3^e éd, édition Economica, Paris 2001, P:14.

...

-2

» :

1 «

1700

":

299

1 ."

2 .

3 .

:

: _____ ↩

4 .

: _____ ↩

-
- 1 - مؤيد عبد الحسين الفضل، يوسف حجيم الطائي: إدارة الجودة الشاملة من المستهلك إلى المستهلك، منهج كمي، مؤسسة الوراق للنشر والتوزيع، عمان 2004، ص:20.
- 2 - حسن عبد العال محمد: الاتجاهات الحديثة في الجودة والمواصفات القياسية الإيزو 90014 – 9000 وأهم التعديلات التي أدخلت عليها، دار الفكر الجامعي، الإسكندرية 2006، ص: 2.
- 3 - بدوي محمود الشيخ: الجودة الشاملة في العمل الإسلامي، ط1، دار الفكر العربي، القاهرة 2000، ص: 17.
- 4 - مأمون سليمان الدرادكة: مرجع سبق ذكره، ص: 32.

Edwards Deming:	
"Bel telephone laboratoires"	1947 . ¹
American society for quality "	-
²	"control
1955	: _____ ↙
³	-
*TQC	-
	-
.(Zéro défaut)	-
	1961
⁴	
1980- 1970	: _____ ↙
	⁵
	-
	-
...	:

1 - عمر وصفي عقيلي: المنهجية المتكاملة لإدارة الجودة الشاملة "وجهة نظر"، دار وائل للنشر، ط1، عمان 2001، ص:24.

2- لمزيد من المعلومات يمكن الرجوع إلى:

- Gorgue Jean- Marie : **Management de la qualité**, 3ème éd, édition Economica, Paris 2001, P :10.

3 - مأمون سليمان الدرادكة: مرجع سبق ذكره، ص:32.

*- Total Quality Control .

4 - أحمد سيد مصطفى: إدارة الإنتاج والعمليات في الصناعة، ط4، مطابع الدار الهندسية، مصر 1998، ص:544.

5 - عمر وصفي عقيلي: مرجع سبق ذكره، ص:27.

:(03)

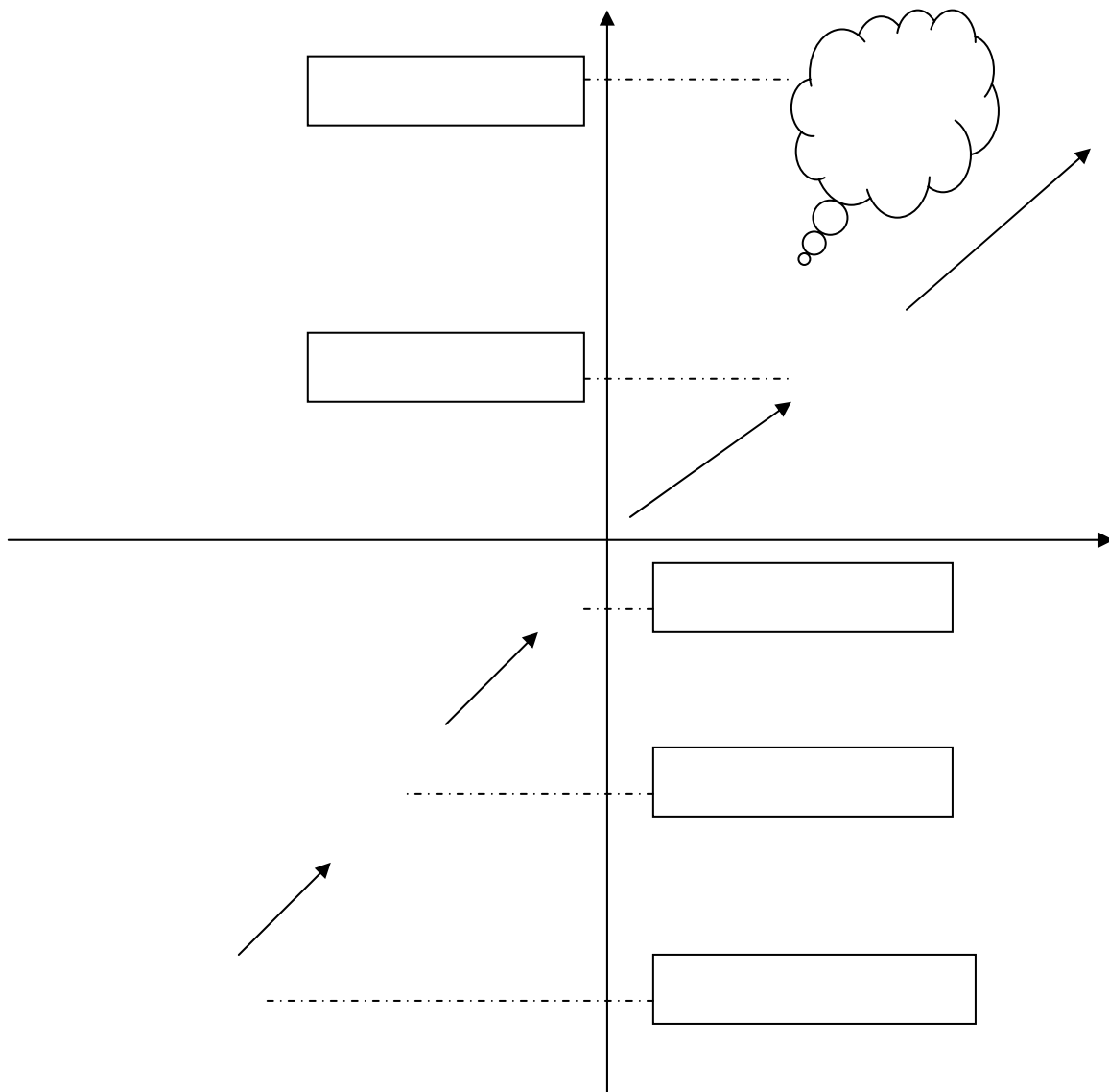

-

":

:_____

"

27: 2006

:

01

:

:(01)

				- 1
				- 2
				- 3
				- 4
				- 5
				- 6
				- 7

.30: 2005 1

:

:_____

:

:

- 1

:

: _____ -1-1

1

:

:

:(04)

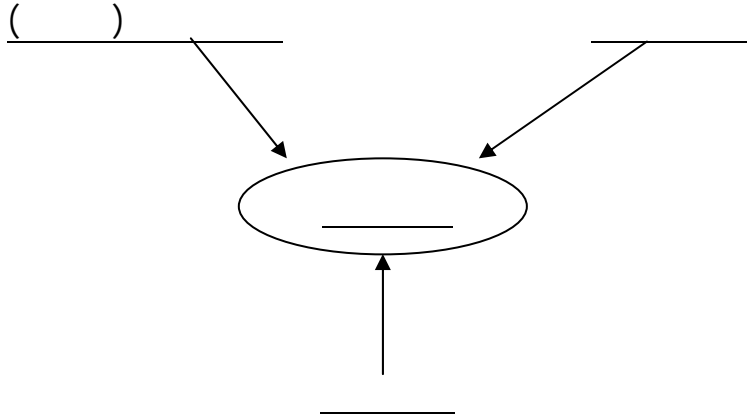

:

TQM

:

: _____

.90 : 2006 1

: _____ -

. 2

: _____ -

. 3

: _____ -

. 4

: _____ -2-1

.373 1997
90 : 2006 1

: : -1

TQM : -2

.374: : -3

.95 : : -4

1

2

3

-

-

-

-3-1

:

4

-

-

-

- 1 - مأمون سليمان الدرادكة: مرجع سبق ذكره، ص، ص: 180.
- 2 - نوال ابراهيمي: "إدارة الجودة الشاملة في المؤسسات العامة الخدمية، دراسة حالة مستشفى بشير ناصر بولاية بسكرة"، مذكرة ماجستير في علوم التسيير، جامعة محمد خيضر، بسكرة 2005-2006، ص: 102.
- 3 - قاسم نايف علوان: إدارة الجودة الشاملة ومتطلبات الايزو 9001:2000، ط1، دار الثقافة للنشر والتوزيع، عمان 2006، ص: 38.
- 4 - عبد المجيد بن حسن آل الشيخ: "إدارة الجودة الشاملة وإمكانية تطبيقها في إدارة جوازات منطقة الرياض من وجهة نظر الضبط العاملين فيها"، رسالة ماجستير، ص 13، منشورة على موقع: www.naus.sa/naus/Arabic/menu/elibras/scheter_research/masters ، تاريخ الاطلاع: 2008/01/12.

:

_____:

_____:

...

_____:

1

(05):

(05):

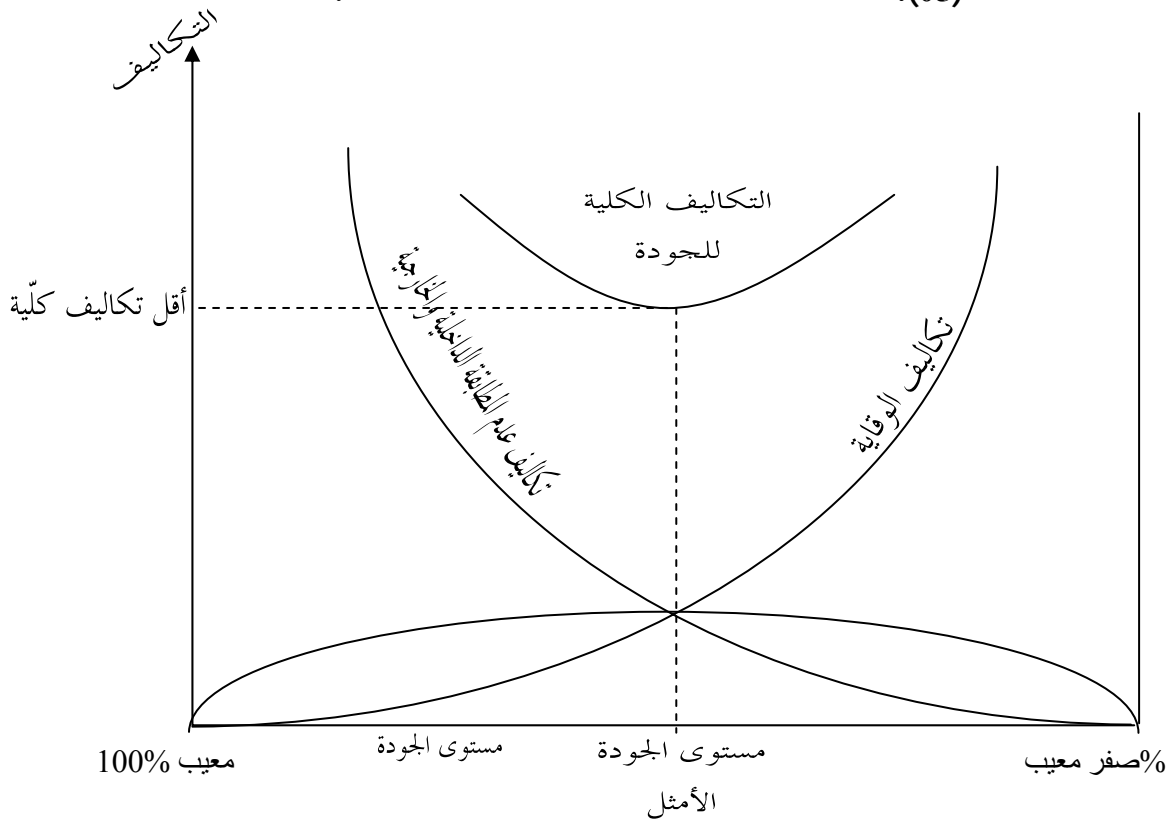

1 110011 9000

.82 1999

(05)

1- خضير كاظم حمود: إدارة الجودة وخدمة العملاء، دار المسيرة للنشر والتوزيع والطباعة، ط1، عمان 2002، ص: 76.

1

*TQM

- 1

Bauer Kamisk

2

Huberac

3

4

Jonson

1- علالي مليكة: " أهمية الجودة الشاملة ومواصفات الايزو في تنافسية المؤسسة"، مذكرة ماجستير في علوم التسيير، جامعة محمد خيضر ، بسكرة 2004، ص: 16.

*- Total Quality Management.

2 -Gerd .F.Kamisk , J.Piter Bauer: **Management de la qualité de A à Z** ,édition masson , Paris 1994, p: 119.

3- زكريا مطلق الدوري: " آفاق مستلزمات تطبيق إدارة الجودة الشاملة في مؤسسات التعليم العالي"، ورقة بحثية مقدمة للمؤتمر العربي: استشراف مستقبل التعليم وورشه عمل استشراف المستقبل، شرم الشيخ، مصر، 17- 21 أبريل 2005، ص: 397 .

4 -J.P.Huberac : **guide des méthodes de la qualité : choisir et mettre en œuvre une démarche qualité qui vous convient dans l'industrie ou les services** , édition maxima, Paris 1999, p: 113.

" : Bank "

1"

" : TQM

"2

- 1

- 2

- 3

- 4

- 5

.3

:_____

:_____

:_____

"

4"

:

1- قاسم نايف علوان: مرجع سبق ذكره ، ص: 80 .
 2 - مأمون سليمان الدرادكة: مرجع سبق ذكره، ص: 18 .
 3- احمد جودة محفوظ: مرجع سبق ذكره، ص: 23 .

4 - Nick Griswood : "le management par la qualité total" , séminaire **implication pour la création d'un environnement de travail dans les services aux entreprises** . bruxelle 20-21 octobre 1991, page consulte le: 11-03-2008 sur le cite : www.union-network-org/un/site/business-service/TQM.F/PDF .

: (06)

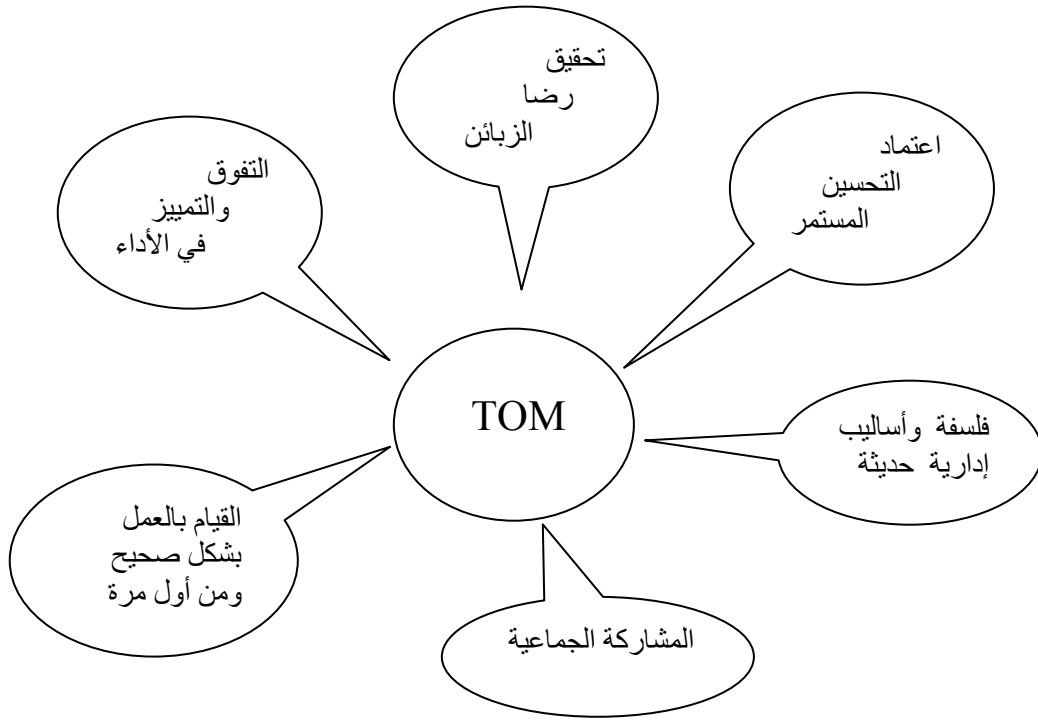

_____ :

- 2

:

:

1.:

:

:

:

:



1.

:



:



Motorola

800

. 1993- 1988

:



2

:



1- عبد المجيد بن حسين آل الشيخ : مرجع سبق ذكره، ص ، ص : 65-69، بتصرف .
2-Roselle Gros : **la qualité dans les collectivités territoriales**, édition berger – levault , paris 2001, p : 102.

:1

- 1

- 2

- 3

- 4

- 5

- 3

:2

-

-

-

-

-

-

-

-

-

-

1- خضير كاظم حمود: إدارة الجودة الشاملة، مرجع سبق ذكره: ص، ص: 77- 81 .
 2- علي السلمي: إدارة التميز: نماذج و تقنيات الإدارة في عصر المعرفة، دار غريب للطباعة والنشر والتوزيع، القاهرة 2002 ، ص: 136 .

-

-

:1

-

-

" "

" "

" - "

()

()

)

"

"

()

(

-

-

:2

:

-

1- زواق عبد الكريم ، مرجع سبق ذكره، ص، ص : 31-32 .
2- علالي مليكة: مرجع سبق ذكره، ص:28

· : -

· : -

· : -

· : -

· : -

·

·

· :

·

·

· :

·

1

":

2"

":

": "

3"

.....

:

"

4"

":

5"

1- محمود عباس عابدين : مرجع سبق ذكره، ص: 307-314، بتصرف .
2- خليل عوده: "نموذج في ضبط معايير الجودة في التعليم الأكاديمي"، منشور على الموقع: <http://saufa.yu.edu.jo/download/5-1.doc>
تاريخ الاطلاع: 2008/02/22.
3- يوسف حجيم الطائي وآخرون: إدارة الجودة الشاملة في التعليم الجامعي، ط1، مؤسسة الوراق للنشر والتوزيع، الأردن 2008، ص: 33.
4- نفس المرجع السابق، ص: 135 .
5- نفس المرجع السابق، ص: 33 .

1

- 2

:

:

2

◆

◆

()

◆

()

1- يوسف احمد أبو فارة : "تطبيقات إدارة الجودة الشاملة في مؤسسات التعليم العالي"، ورقة بحثية مقدمة للمؤتمر العلمي الخامس: اقتصاد المعرفة والتنمية الاقتصادية، كلية الاقتصاد والعلوم الإدارية، جامعة الزيتونة، الأردن: 25-27 نيسان 2005 .
 2 - عبد المحسن النعساني : " نموذج مقترح لتطبيق فلسفة إدارة الجودة الشاملة في مؤسسات التعليم العالي " ، ورقة بحثية مقدمة إلى المؤتمر العربي: تطوير أداء كليات الإدارة والتجارة في الجامعات العربية، حلب 11-13 مارس 2003 .



:

.1

-
-
-
-
-
-
-
-
-

3 - _____ :

()

.2

1 - مهدي صالح السامرائي: إدارة الجودة الشاملة في القطاعين الإنتاجي والخدمي ، دار جرير للطباعة والنشر ، ط1، عمان 2007، ص:246.
2 - يوسف حجيم الطائي وآخرون: مرجع سبق ذكره، ص: 53-57.

:

:()

: _____

: _____

: _____

: _____

: _____

: _____

- 1

"

1

" :

2"

1- احمد إبراهيم احمد: الجودة الشاملة في الإدارة التعليمية والمدرسية، دار الوفاء للطباعة والنشر، الاسكندرية 2003، ص: 166 .
2- صالح ناصر عليمان: إدارة الجودة الشاملة في المؤسسات التربوية، ط1، دار الشروق للنشر والتوزيع، عمان 2004، ص: 98.

"

()

1"

":

()

2

3

.4

-

-

-

-

)

.(

1- نفس الموقع السابق .
 2- يوسف حجيم الطائي و آخرون ، مرجع سبق ذكره، ص: 186 .
 3- فريد النجار، إدارة الجامعات في الجودة الشاملة ، ط1، ايتراك للنشر والتوزيع، القاهرة 2000 ، ص : 73 .
 4- نفس الموقع .

- 2

:

.1

- 1

- 2

- 3

- 4

- 5

- 6

- 7

- 8

- 9

-10

:

1- محمد عوض الترتوري، أغادير عرفان جويحان، إدارة الجودة الشاملة في مؤسسات التعليم العالي والمكتبات ومراكز المعلومات، ط1، دار المسيرة للنشر والتوزيع، عمان 2006، ص: 80.

-3

-1

1992

2

14

3

-1

-2

-3

-4

1- وليام إدوارد ديمينج، أخصائي رياضي أمريكي، عمل في اليابان منذ 1947، ويعتبر من أشهر الرواد في مجال الجودة وأساليب تطويرها، وقد تأسست باسمه جائزة عام 1965 تمنح لأحسن مؤسسة تميز نفسها في الجودة الشاملة، ولقب بالأب الروحي للموجة الثالثة في الثورة الصناعية. يمكن بهذا الصدد الاطلاع على:

-André Chardonnet , Dominique Thibaudon : **Le guide du PCDA de Deming: progrès continué et management**, édition d'organisation, paris 2003, P: 04

2- مهدي صالح السامرائي، مرجع سبق ذكره، ص، ص: 418-417 .

3- صباح فيحان محمود، فائق مشعل قدوري: مرجع سبق ذكره، ص: 259.

- 5

- 6

- 7

- 8

- 9

- 10

- 11

- 12

- 13

- 14

- 2

1

:2

- 1

- 2

- 3

:

1- جوزيف جوران عالم أمريكي، مدير معهد جوران للجودة، يعد من أوائل رواد الجودة، نشر في الخمسينات كتابه المشهور في الرقابة على الجودة The Quality Control Hand book، والذي يعتبر مرجعا عالميا في هذا المجال. لمزيد من المعلومات انظر:
- فريد عبد الفتاح زين الدين: المنهج العلمي لتطبيق إدارة الجودة الشاملة في المؤسسات العربية، دار الكتب جامعة الزقازيق، القاهرة 1996، ص: 30.

2- فريد النجار: مرجع سبق ذكره ص: 76.

: (03)

	-	- 1
-		- 2
-		- 3
-	-	- 4
-	-	- 5
-	-	- 6

1

:

_____:

98: 2008

:1

" "

-

-

- 3

²Phillipe Crosby

1- نفس المرجع السابق، ص: 77 .
2- فيليب كروسبي عالم أمريكي، من رواد الجودة الشاملة وأساليب تطورها، من أشهر مؤلفاته كتاب Quality is free والذي كان أكثر الكتب مبيعا ورواجا عام 1979، تقلد عدة وظائف مهمة في حياته العملية، آخرها كان مديرا للجودة لمشروع صواريخ "بيرشوخ" في شركة مارتن مارينا.

« Zéro defects »

1.

2.

- 1

- 2

- 3

- 4

:

- 1

:

:

:



1- فريد عبد الفتاح زين الدين: مرجع سبق ذكره، ص: 32.
2 - مهدي صالح السامرائي: مرجع سبق ذكره، ص: 420.

1

2

-

-

-

-

-

-

⤵ _____ :

3

-

-

-

-

4

-

1 - صالح ناصر سليمان: مرجع سبق ذكره ، ص : 113.
2 -يوسف حجيم الطائي وآخرون: مرجع سبق ذكره، ص : 275.
3- نفس المرجع السابق ، ص : 278.
4- نفس المرجع السابق، ص: 279.

-
-
-
: _____ ↖

1
.
: _____ ↖

...

: _____ ↖

2
.
: _____ ↖

3
.
: _____ ↖

1- صالح ناصر عليمان: مرجع سبق ذكره، ص: 114.
2- يوسف حجيم الطائي وآخرون: مرجع سبق ذكره ، ص: 282.
3- نفس المرجع السابق ، ص : 282 .

_____ ↗

_____ ↗

1.

-2

2.

- 1

- 2

- 3

- 4

- 5

:

1 - صالح ناصر عليمان ، مرجع سبق ذكره ، ص : 115.
2- يوسف حجيم الطائي وآخرون: مرجع سبق ذكره، ص: 35.

:

-3-2 _____ :

:1

-

-

:

-

-

-

-4-2 _____ : ()

2

1- نفس المرجع السابق، ص، ص: 313-329، بتصرف .
2 - نفس المرجع السابق، ص، ص: 335-331 .

:

:

-

-

-

: _____ -5-2

)

.¹

(

.²

.

_____ . 346-341 : -1
.35 : : -2

:

-

-

.

.

.

.

.

• _____

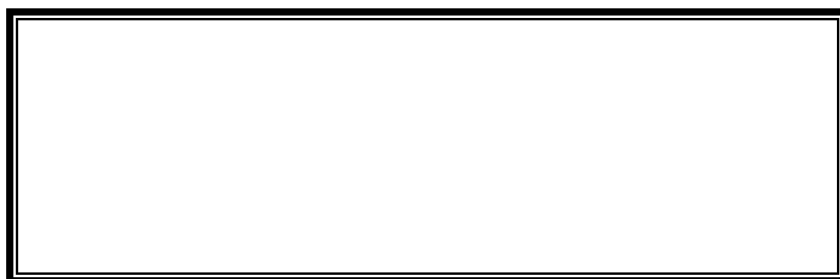

■

■

■

•

:

:

:

-1

:

:1

-

-

-

-

-

-

()

:

:

-1-1

2.

1- عبد الرحمن توفيق: إدارة الجودة الشاملة الدليل المتكامل للمفاهيم والأدوات، ط2، مركز الخبرات المهنية للإدارة ببيمك، القاهرة 2005، ص:43.
2- خضير كاظم حمود: مرجع سبق ذكره، ص: 98.

1

"

"

2

3

:

-2-1

4

-
- 1- يوسف أحمد أبو فارة: مرجع سبق ذكره ص:6.
 - 2- بيسمان فيصل محجوب: الدور القيادي لرؤساء الأقسام العلمية في الجامعات العربية، منشورات المنظمة العربية للتنمية الإدارية، القاهرة 2004، ص:160.
 - 3- نفس المرجع السابق، ص، ص: 163-164.
 - 4- محمد عبد الوهاب العزاوي: إدارة الجودة الشاملة، اليازوري للنشر والتوزيع، عمان 2005 ، ص:67.

1

2

:Reactive Improvement

:Proactive Improvement

-3-1

3

4

5

- 1- بيسمان فيصل محجوب: إدارة الجامعات العربية في ضوء المواصفات العالمية، مرجع سبق ذكره، ص: 115.
- 2- يوسف أحمد أبو فارة: مرجع سبق ذكره ص: 11.
- 3- عبد الرحمن توفيق: مرجع سبق ذكره، ص: 47.
- 4- بيسمان فيصل محجوب: إدارة الجامعات العربية في ضوء الموضوعات العالمية، مرجع سبق ذكره، ص: 116.
- 5- يوسف أحمد أبو فارة: مرجع سبق ذكره ص، ص: 13-14.

-

-

-

-

-

-

-

-4-1

:

()

1.

2.

1- محمد سعيد الطاهر: "الجودة في التعليم العالي: رؤية وأبعاد مع إشارة إلى جامعة النيلين"، ورقة بحثية مقدمة إلى المؤتمر العربي الأول: الجامعات العربية التحديات والآفاق، الرباط 9-13 ديسمبر 2007، ص:11.

2- يوسف أحمد أبو فارة: مرجع سبق ذكره ص، ص:11-12.

-
-
-
-

-5-1

:

1

: 2

-
-
-
-

-6-1

:

3

1- محمد عبد الوهاب العزاوي: مرجع سبق ذكره، ص: 62 .
2- مهدي صالح السامرائي: مرجع سبق ذكره، ص: 220.
3- عبد المجيد بن آل الشيخ: مرجع سبق ذكره، ص: 52.

:

-2

:¹

-1

-2

-3

-4

-5

-6

-7

-8

-9

-10

-11

-12

-13

-14

1- مهدي صالح السامرائي: مرجع سبق ذكره، ص، ص: 334-346.

-15

-16

:

-1

1

2

3

-
- 1- محمود عبد القادر على قزاقزة: **نحو إدارة تربوية واعية**، دار الفكر العربي، بيروت 1993، ص: 23.
- 2- و صاف سعيدي، بوحنية قوي: "تسويق الجامعات عالميا من خلال مدخل الجودة الشاملة"، ورقة بحثية مقدمة إلى المؤتمر العربي الأول: **استشراف مستقبل التعليم وورشه عمل واستشراف المستقبل**، شرم الشيخ، مصر 17-21 أبريل 2005، ص، ص: 291، 292.
- 3- محمد عوض الترتوري، أغادير عرفات جويحان: مرجع سبق ذكره، ص: 128، بتصرف.

(07)

1

(07):

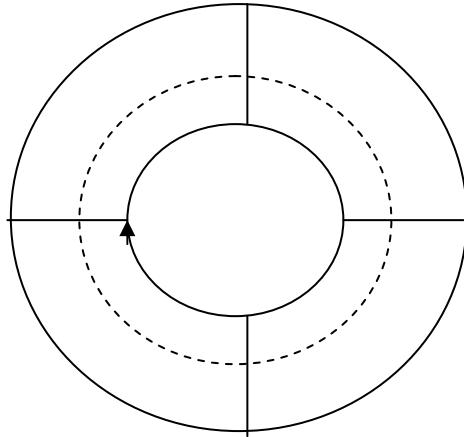

:

: _____
: 283: 2004

2:

- :

- :

- :

- :

- :

- :

- :

- :

1- جوزيف كيلادا: مرجع سبق ذكره، ص:283، بتصرف.
2- مهدي صالح السامرائي: مرجع سبق ذكره: ص، ص:208-209.

1

:

-2

2

3

4

: _____ -

:

-
-
-
-
-

1- نفس المرجع السابق، ص:209.
 2- محمد بن شايب: "تحقيق إدارة الجودة الشاملة في ظل تحديات السوق: دراسة حالة المؤسسة الوطنية للمواد الدسمة"، مذكرة مقدمة ضمن متطلبات الحصول على شهادة الماجستير في علوم التسيير جامعة الجزائر 2004، ص:48.
 3 - جوزيف كيلادا: مرجع سبق ذكره، ص 324.
 4- صالح ناصر عليمات: مرجع سبق ذكره، ص، ص:101-102.

	•
	-
	•
	•
	•
	•
	•
	-
	•
	•
	•
	-

:1

- 1
- 2
- 3
- 4
- 5
-

: (08)

1- محمد عوض التربوي، أغادير عرفات جويحان: مرجع سبق ذكره، ص 126.

: (08)

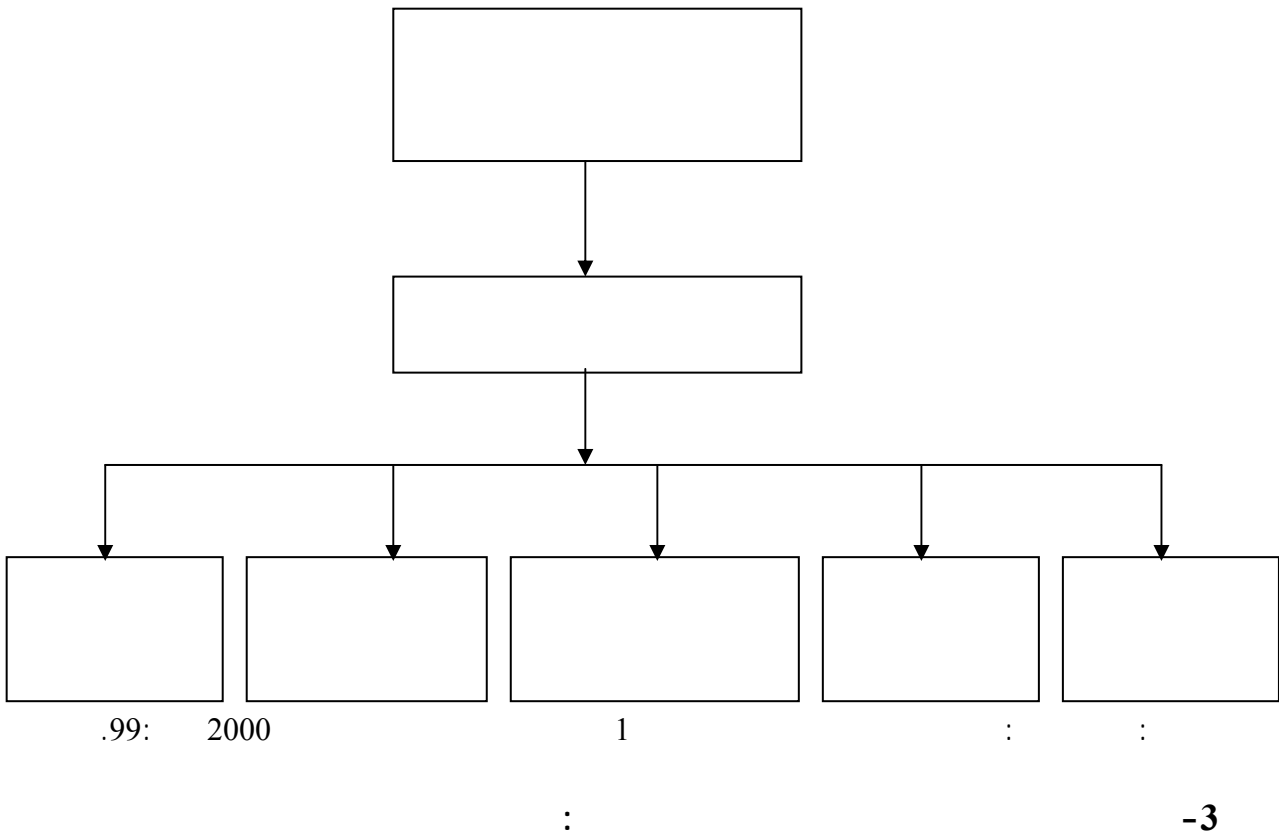

1- محمود أحمد الخطيب، عادل سالم المعاينة، مرجع سبق ذكره، ص: 94.
2- مهدي صالح السامرائي، مرجع سبق ذكره، ص، ص: 192.

-
-
-
-
-

1

(09).

(09):

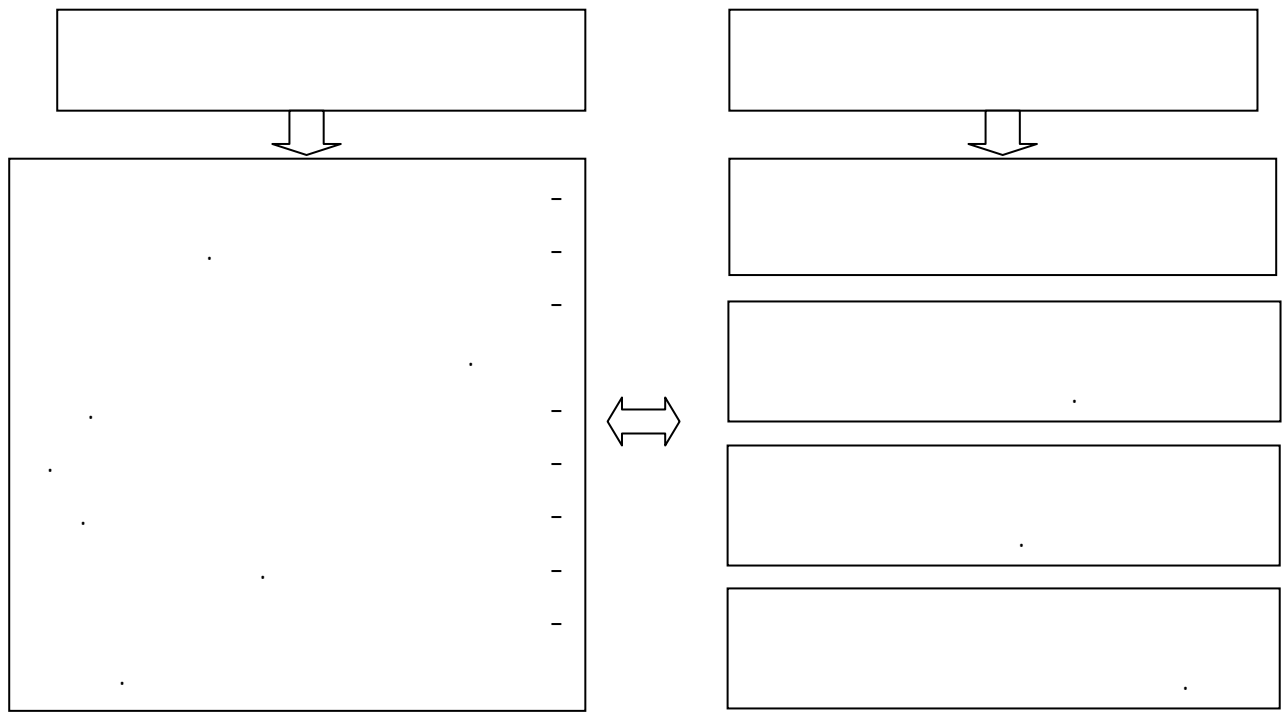

: _____

2008 27 24-25

1- صالح ناصر علميات: مرجع سبق ذكره، ص: 123.

:

1

:

-1

:

:

:(10)

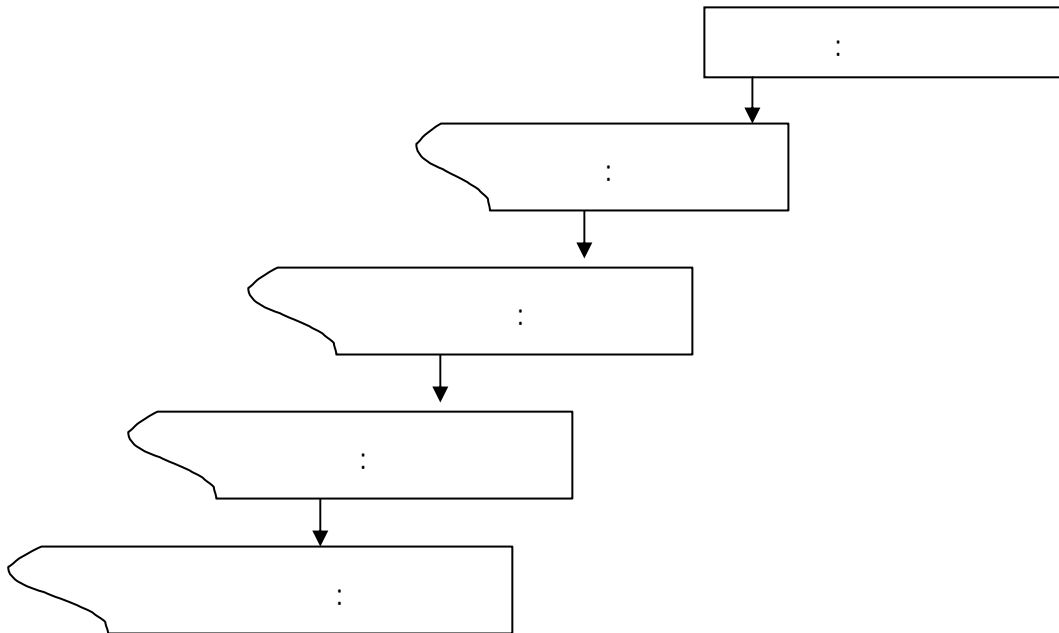

2

:

:

.64 : .2005

1- نفس المرجع السابق ص: 125.

-1-1 () :

1

2

4

3

)

.(

-

-

-

-

-

-

:

-2-1

6

5

:

-3-1

1- عبد الرحمن توفيق: مرجع سبق ذكره، ص:64.

2- يوسف حجيم الطائي وآخرون: مرجع سبق ذكره، ص:218.

3- خالد بن سعد بن عبد العزيز: مرجع سبق ذكره، ص: 85، 84، بتصرف.

4- قوي بوحنية: "إدارة الموارد البشرية في مؤسسات التعليم العالي في ظل المتغيرات الدولية"، مرجع سبق ذكره، ص: 133.

5- خالد بن سعد بن عبد العزيز: مرجع سبق ذكره، ص:85.

6- يوسف حجيم الطائي وآخرون: مرجع سبق ذكره، ص: 218.

1.

-4-1 :

:2

-

-

-

-

-5-1 :

3

-2 :

: 4

■

■

■

■

-
- 1- نفس المرجع السابق، ص: 219.
 2- قاسم نايف علوان: مرجع سبق ذكره، ص، ص: 111-113.
 3- بوحنية قوي: "إدارة الموارد البشرية في مؤسسات التعليم العالي في ظل المتغيرات الدولية"، مرجع سبق ذكره، ص: 135.
 4- فريد عبد الفتاح زين الدين: مرجع سبق ذكره، ص، ص: 85-91، بتصرف.

-
-

:1

-1

-2

-3

-4

-5

-6

-7

-8

1- عبد المحسن النعساني: مرجع سبق ذكره، ص: 18-19.

:

:

:

1

-1

(7S)

2

3

-1 Strategy

-2 Structure

-3 Systems

1- لمزيد من التفاصيل، انظر: يوسف حجيم الطائي وآخرون: مرجع سبق ذكره، ص: 215.

2- أحمد يوسف أبو فارة، مرجع سبق ذكره، ص: 19.

3- يوسف حجيم الطائي: مرجع سبق ذكره، ص: 212.

:Style _____ -4

:Staff _____ -5

:Skills _____ -6

:Shared values _____ -7

.(03)

:(03)

()	- -1 Strategy
	- -2 Structure
	- - 3 Systems
()	- -4 Style
	- -5 Staff
()	- -6 SKILS

	-7
	Shared values

.20: 2005 27-25

(11)

(S7)

:(11)

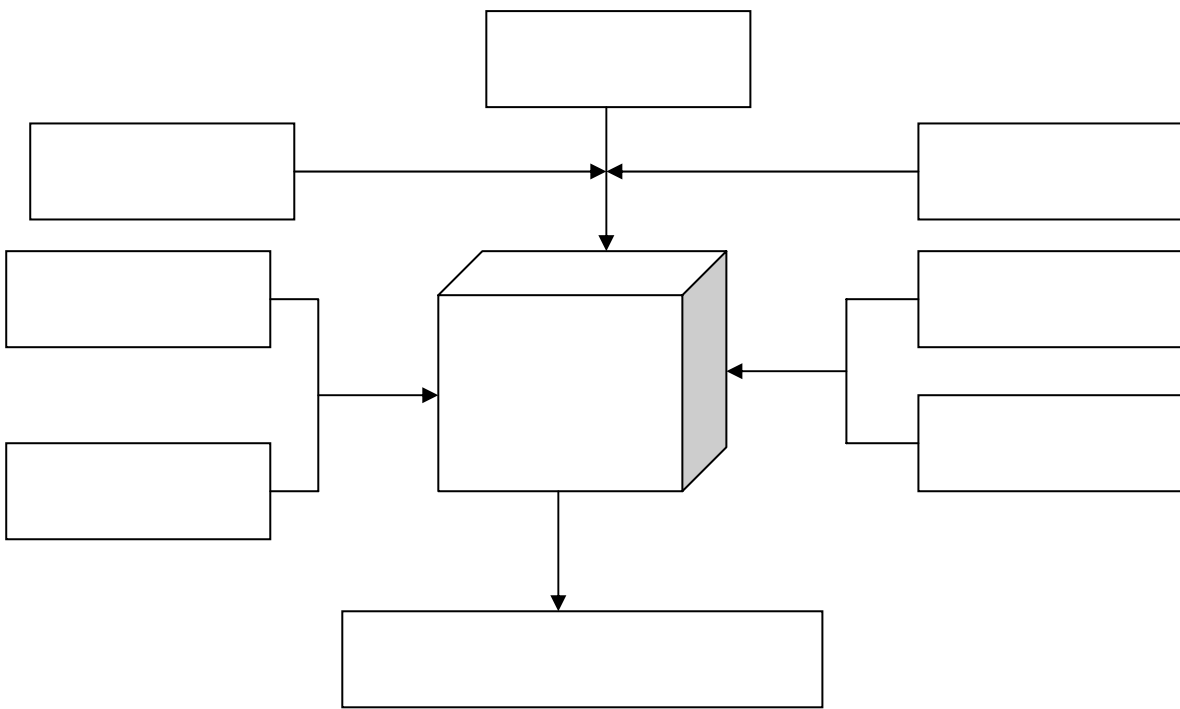

1

.214 : 2008

5

1

-2

:

-1-2

:

2

3

4

.5

•

•

•

-
- 1- يوسف جحيم الطائي: مرجع سبق ذكره، ص:213.
 - 2- محمود سليمان العميان: **السلوك التنظيمي في منظمات الأعمال**، ط1، دار وائل للنشر والطباعة، عمان 2002، ص:311.
 - 3- رياض رشاد البنا: "إدارة الجودة الشاملة: مفهومها وأسلوب إرسالها في مدارس المملكة"، ورقة بحثية مقدمة إلى المؤتمر السنوي الواحد والعشرون للتعليم الإعدادي، الرياض:24-25 يناير 2007، بتصرف.ص:6.
 - 4- نفس المرجع السابق، ص:7.
 - 5- تم الاستناد في وضع جوانب الثقافة التنظيمية لإدارة الجودة الشاملة في الجامعات إلى:- شتاتحة عائشة، "إحداث التغيير التنظيمي من خلال ثقافة المنظمة"، مذكرة ماجستير في إدارة الأعمال، كلية العلوم الاقتصادية وعلوم التسيير، جامعة الجزائر 2007، ص:85.

() .

-
-
-
-
-
-
-

- -

1

-2-2

2

(12)

3

1- يوسف أحمد أبو فارة مرجع سبق ذكره ص: 07.
2- رياض رشاد البنا: مرجع سبق ذكره، ص: 14، بتصرف.
3- نفس المرجع السابق، ص: 15.

:(12)

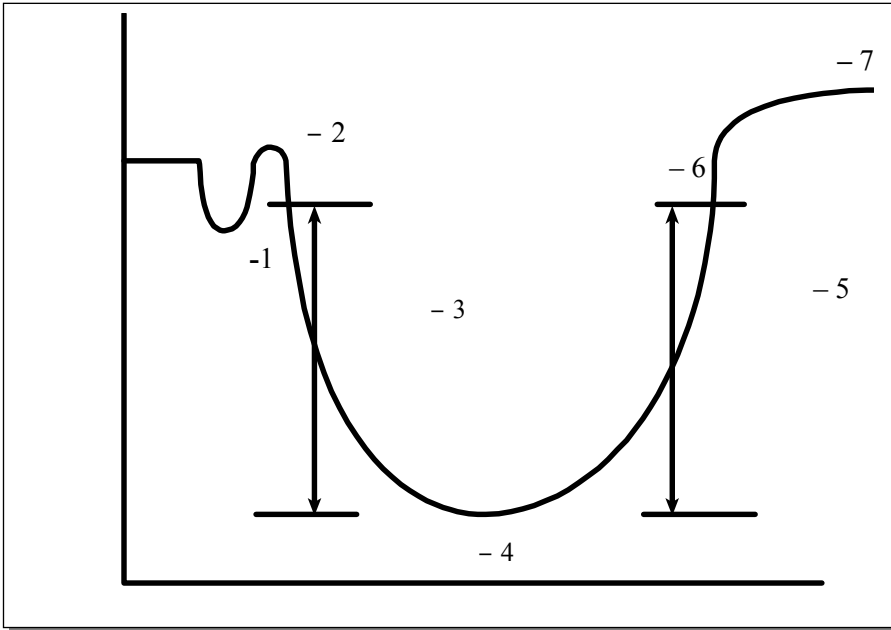

.143: 1996 :

(12)

1

1- نفس المرجع السابق، ص:16.

:1

: ↖

: ↖

: ↖

()

: ↖

()

: ↖

: ↖

: ↖

:

-1

1

.2

-

-

-

.3

-

-

-

-2

19 Vilfredo Pareto
%80

.4 %20

1- فريد عبد الفتاح زين الدين: إدارة الجودة الشاملة في المؤسسات العربية، مرجع سبق ذكره، ص: 222.

2- قاسم نايف علوان: مرجع سبق ذكره، ص، ص: 139، 140.

3- فريد عبد الفتاح زين الدين: مرجع سبق ذكره، ص: 222.

4- Jean Jacques Daudin, Charle S.Tapiero: **Les outils et le contrôle de la qualité**, Ed economica, Paris 1996, P:41

(13)

:(13)

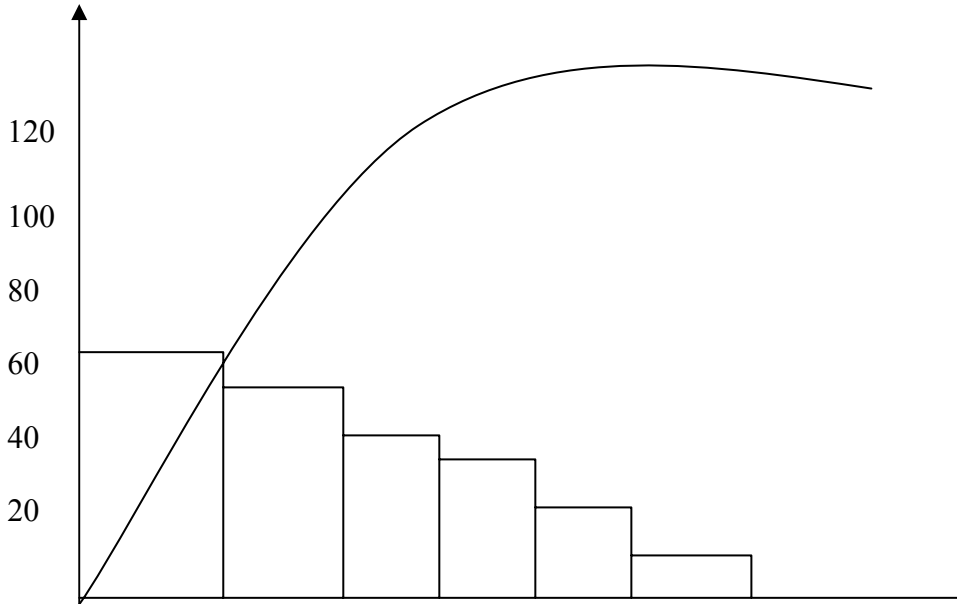

2007

1

:

:_____

.356

:_____ -3

3

Diagramme d'Ishikawa

.4

1- J. Marie Gogue: Management de la qualité, opcit P 82.

2- مهدي صالح السامرائي: مرجع سبق ذكره، ص: 355.

3- René Chevallier, Elisabeth Doutré, Alain Spalanzain: **le management de la qualité**, Ed Gestion+, paris 1996, P:70.

4- فريد عبد الفتاح زين الدين: مرجع سبق ذكره، ص، ص: 226-227.

()



:(14)

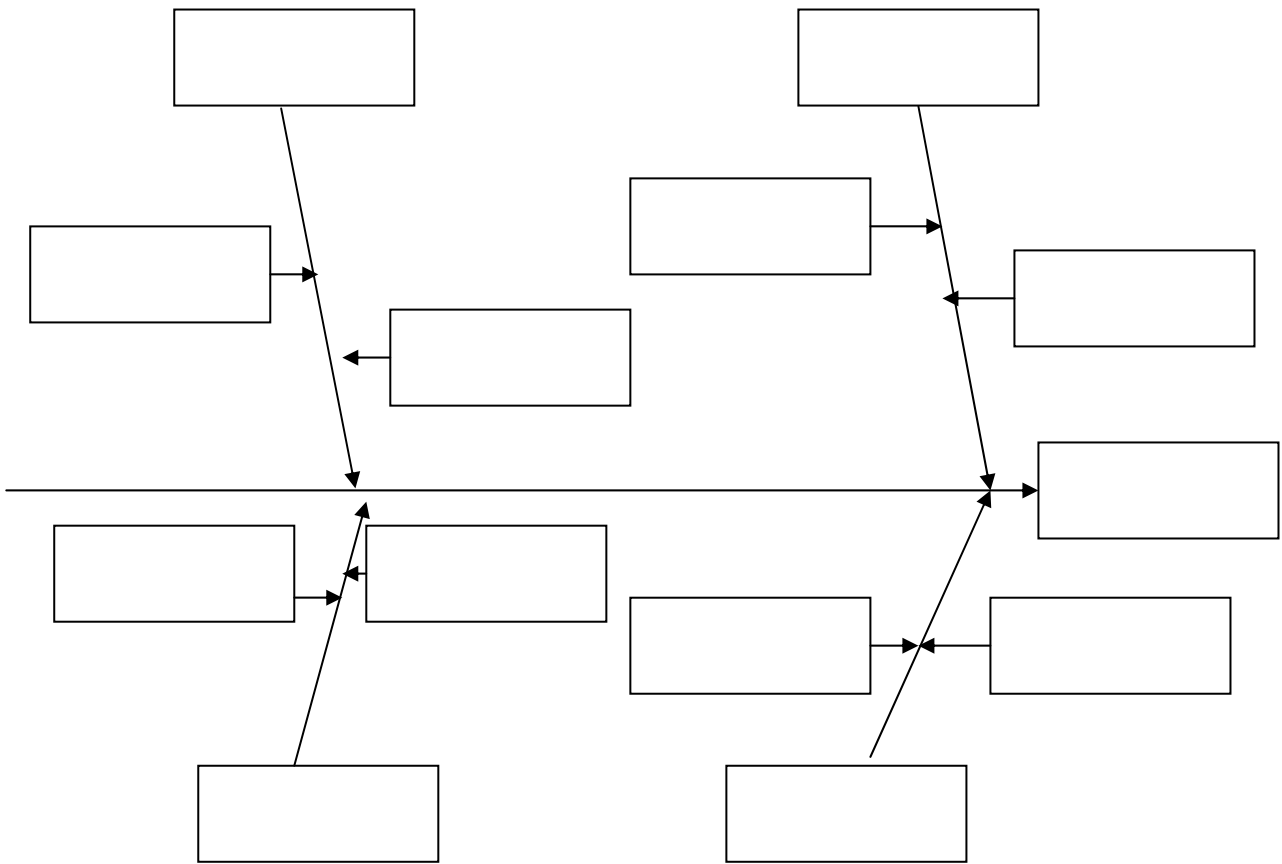

2007

1

:

:_____

.358

(10)

1

:(15)

:(15)

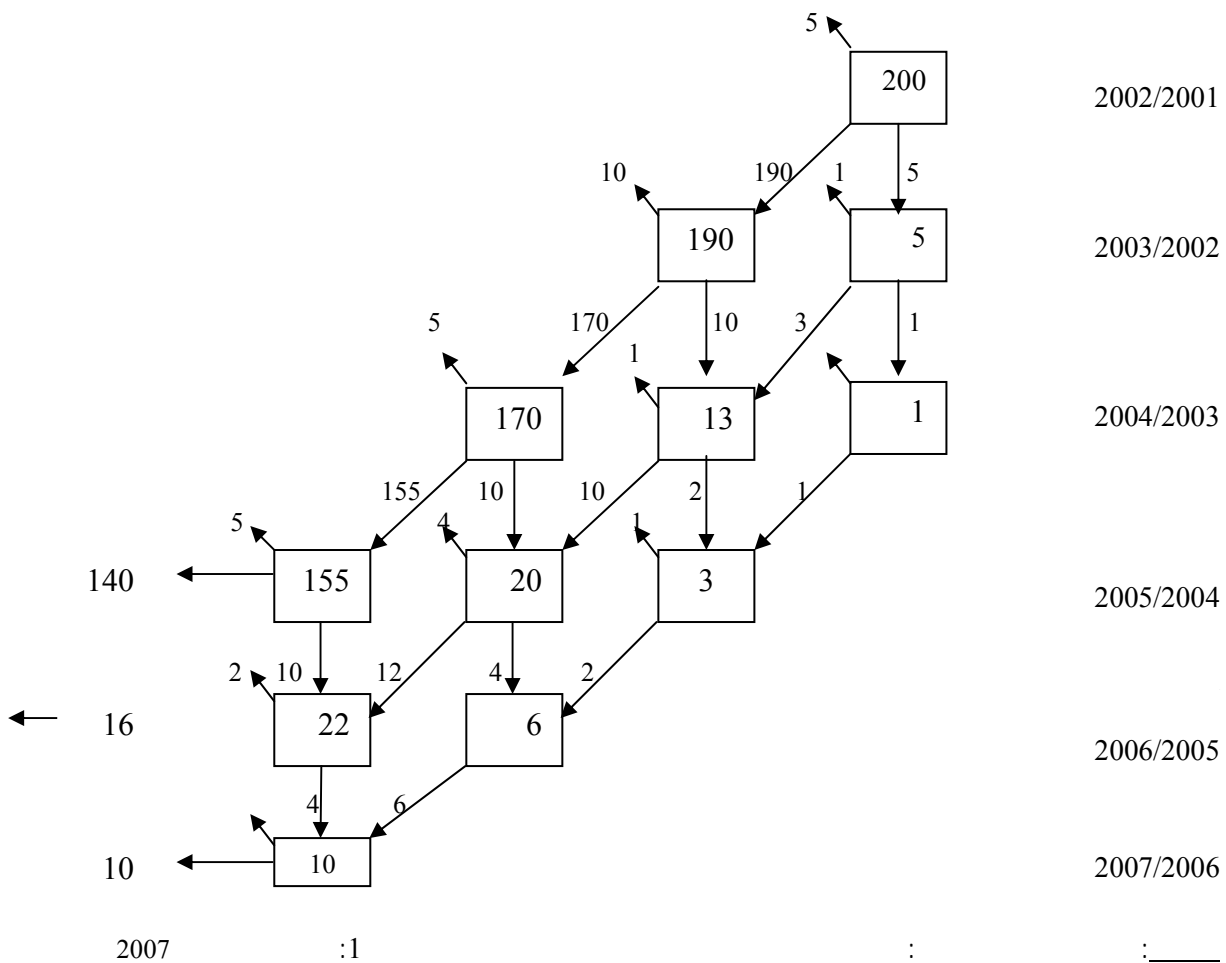

2002/2001

2003/2002

2004/2003

2005/2004

2006/2005

2007/2006

2007

:1

:

:_____

.362:

1- مهدي صالح السامرائي: مرجع سبق ذكره، ص، ص: 363، بتصرف.

(200)

:

140 -

$$0.7=200/140 = /$$

10 16 -

200 166

/ /5.168 -

-5

12-4

1

2

()

3

1- Michel Perigord, Jean-Pierre Fournier, **Dictionnaire de la qualité**, AFNOR, Paris 1993, P: 40

2- سونيا محمود البكري: مرجع سبق ذكره، ص: 254.

3- خالد منصور الشعبي: "حلقات الجودة، استخداماتها وفوائدها ومشاكل تطبيقها"، مجلة جامعة الملك عبد العزيز ، الاقتصاد والإدارة، مجلد 16 ، العدد1، الرياض ص:43.

:(16)

:(16)

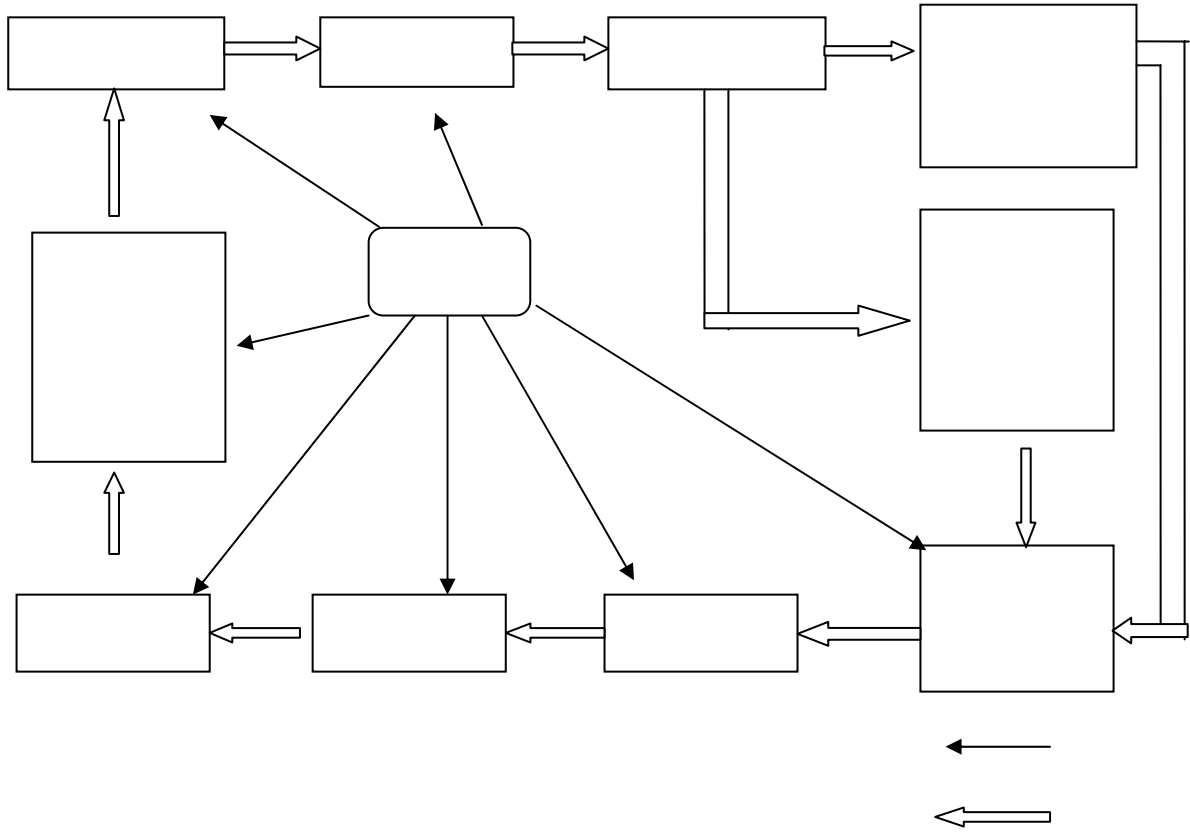

.145 : 2004

1 05

:1

ثلاثة

-1

-2

-3

1

.2

- :(plan) -
- :(do) -
- :(check) -
- :(act) -

:17

:(17)

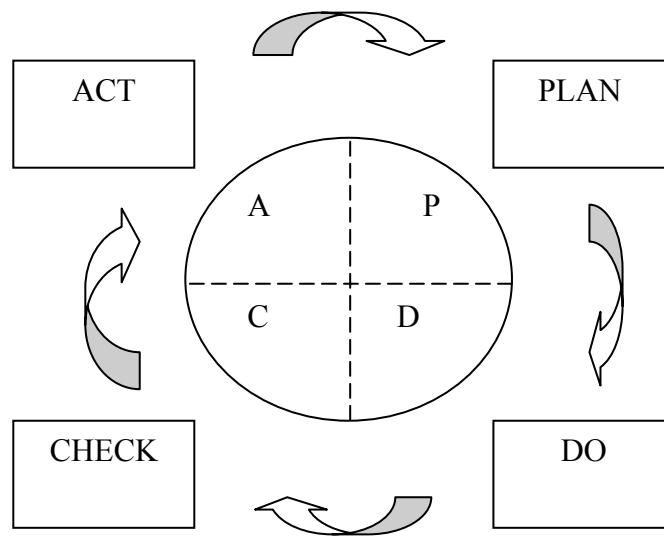

SOURCE: André Chardonnet, Dominique Thibaudon: **Le guide du PDCA de Deming: 'progrès continue et management'**, édition d'organisation, paris, 2003, p: 39.

1 -Daniel Duret , Maurice Pillet: **Qualité en production , de l'iso 9000 aux outils de la qualité** ,ed d'organisation, paris 1998, p: 26

2- André Chardonnet, Dominique Thibaudon: **Le guide du PDCA de Deming: 'progrès continue et management'**, édition d'organisation, paris, 2003, p: 39.

:

ISO 9000 -1 :

ISO 9000

ISO 9000 -1-1 :

ISOS

(ISO)

International Standards

Organization

.¹1946

9000

.²

ISO 9000

1- حميد عبد النبي الطائي وآخرون: إدارة الجودة الشاملة TQM والايزو ISO، ط1، مؤسسة الوراق للنشر، عمان 2003، ص: 113.
2- قاسم نايف علوان: مرجع سبق ذكره، ص: 190.

1
ISO

-2-1

.2
:

-

-

-

-

-

-

: ISO 9000

-3-1

ISO 9000

1959 MIL-Q9859

NATO

1- احمد سيد مصطفى: مرجع سبق ذكره، ص : 190.
2- بسمان فيصل محجوب: إدارة الجامعات العربية في ضوء المواصفات العالمية، ص: 122-123.

1987	ISO 9000	ISO	1994
	¹ 1994	ISO 9000	1994
		² ISO 9000-X	-
		ISO 9001	-
()		ISO 9002	-
		ISO 9003	-
		ISO 9004	-
.9003 -9002 -9001			
		2000	15
ISO			
ISO 9004 ISO 9001		2000	9000
ISO 9003 ISO 9002 ISO 9001			
ISO	ISO 9001	1994	
		2000	9001
2000	ISO 9001		
³			
	ISO		

1- حيدر أمين الطرابيشي: المرشد إلى طريق ISO 9000 وتطبيقاته، دار السلام للنشر والتوزيع، ط1، القاهرة 1999، ص: 39-41.
- حميد عبد النبي الطائي وآخرون، مرجع سبق ذكره، ص: 115-117.

-Slaheddine karaoui . **management de la qualité , comprendre interpréter, et savoir appliquer les exigences de la norme ISO 9001: 2000**, ed: edik ,Tunis 2004. p: 17-19

2- سونيا محمود البكري، مرجع سبق ذكره، ص: 334-335.
3- حميد عبد النبي الطائي وآخرون، مرجع سبق ذكره، ص: 192.

-12	-12
-13	-13
-14	-14
-15	-15
-16	-16
-17	-17
-18	-18
-19	-19
-20	-20

.124 12: 1 2006

1

.68 87: 2008

2000 9000

:¹

-2

- 1

-4

-3

-6

-5

-8

-7

ISO

	2000	9001
: ¹		
:	2000 ISO 9001 اصدار	-1 _____
.		■
.		■
.		-2 _____
.		-3 _____
.		-4 _____
:		-5 _____
.		❖
.		❖
.		❖
.		❖
.		❖
.		❖
.		❖
.		-6 _____
.		-7 _____

1- يوسف حجيم الطائي وآخرون : مرجع سبق ذكره، ص: 372-382 بتصرف.

: (18) 2000 ISO 9001 اصدار

2000 ISO 9001 اصدار (18):

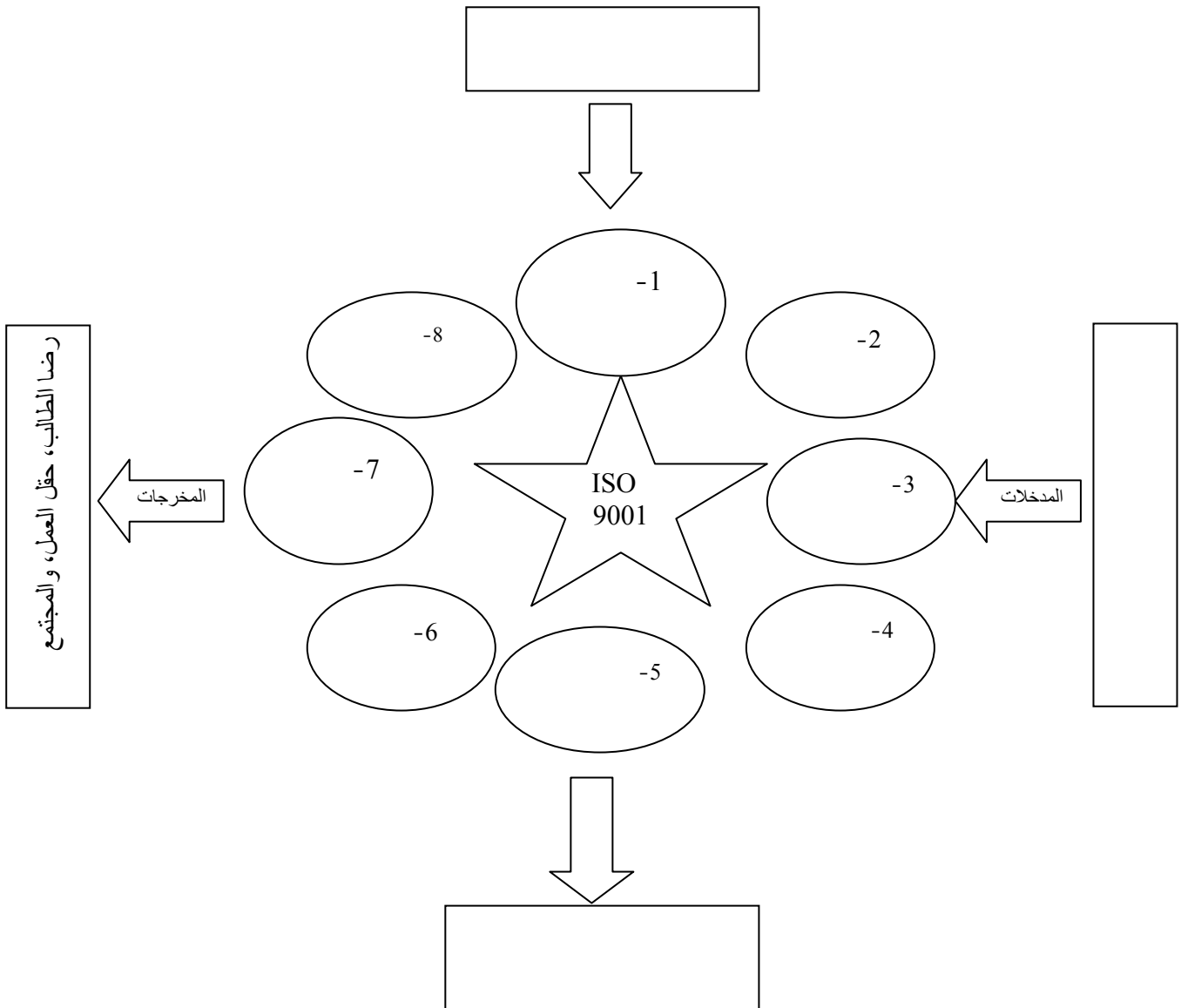

":
"2000 ISO 9001

.531: 2005 21 -17:

ISO 9000

:1

-1

-2

-3

-4

-5

-6

-7

-8

-9

()

-10

-11

.(2000) 9001

-12

9000

1- يوسف حجيم الطائي وآخرون : مرجع سبق ذكره، ص: 69-70 بتصرف .

*EFQM

1- محمد عبد الرحمن العائدي : "تطوير التعليم العالي: رؤية إدارية"، ورقة بحثية مقدمة للمؤتمر العربي استشراف مستقبل التعليم ورشة عمل واستشراف المستقبل، شرم الشيخ مصر 17- 21 أبريل 2005، ص:185.

2- محمد عوض الترتوري، أغادير عرفان جويحان: مرجع سبق ذكره، ص : 91 .

*- European Foundation For Quality Management.

.1



.2

:
:
:
:

(19)

:(19)

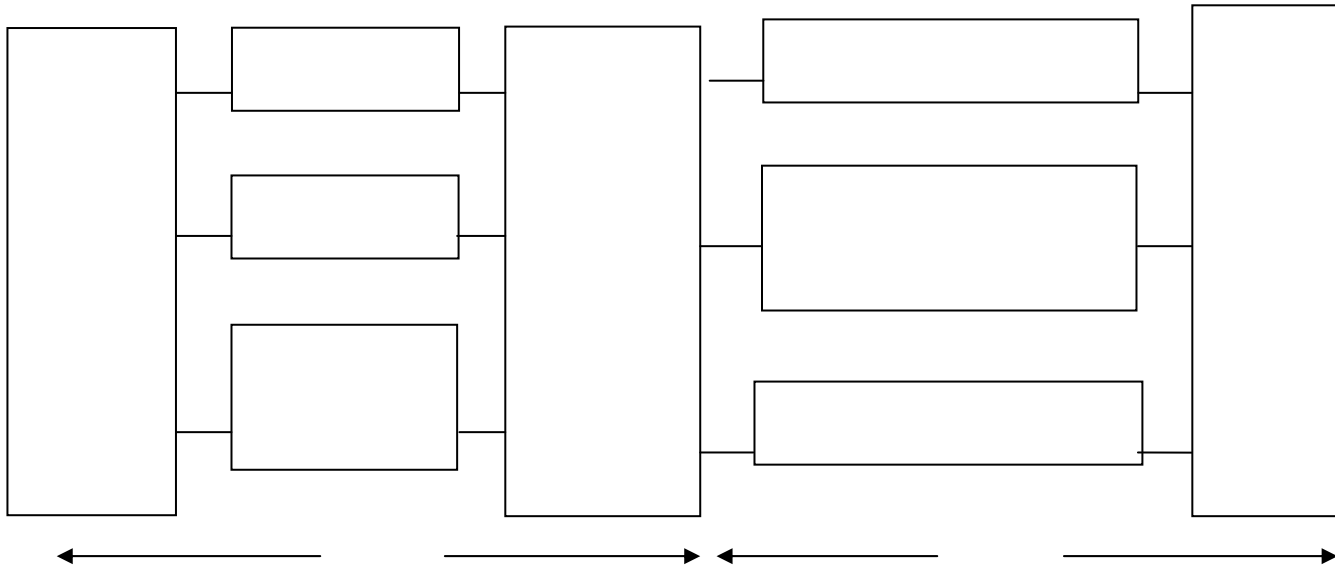

- : 2007 : 555 - : - : _____

1- فريد النجار، التجديد التنظيمي لمنظومات التعليم في القرن الواحد والعشرين: آليات الاعتماد- إدارة الجودة الشاملة- التخطيط الاستراتيجي، الدار الجامعية، الاسكندرية، 2007، ص: 554-555.
 2- محمد عوض الترتوري، أغادير جويحان عرفات: مرجع سبق ذكره، ص : 91-92.

1

:

-2

1987 Malcolm Baldrige

2

-1

-2

-3

Baldrige

3

-

-

-

-

-

-

-

-

1- فريد النجار، التجديد التنظيمي لمنظومات التعليم في القرن الواحد والعشرين: آليات الاعتماد- إدارة الجودة الشاملة- التخطيط الاستراتيجي، مرجع سبق ذكره، ص:556.

2- محمد عبد الرحمن العائدي، مرجع سبق ذكره، ص: 189.

3- نفس المرجع السابق، ص: 190-191.

(20)

(20)

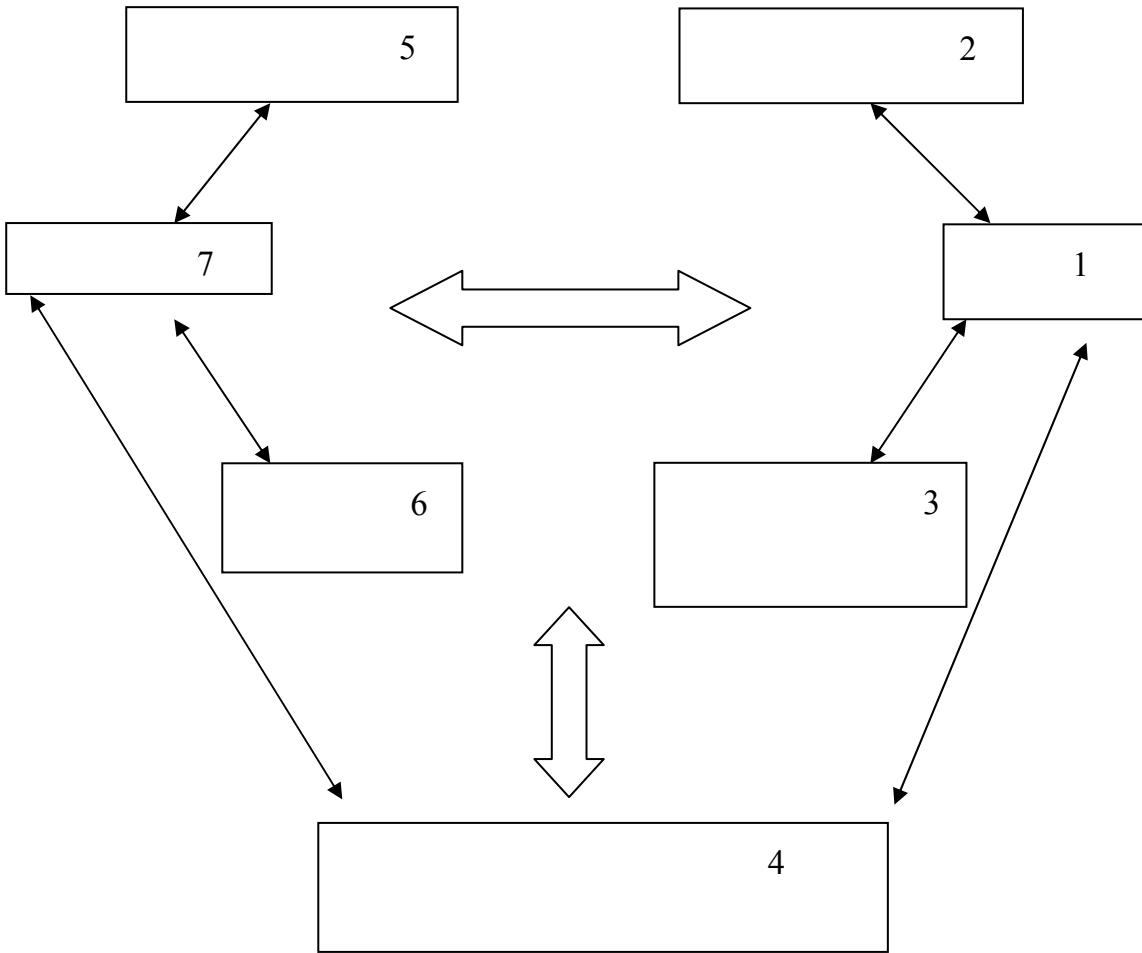

.190 : 2005 21 -17

(20)

:

:(05)

120		-1
	70	-1-1
	50	-2-1
85		-2
	40	-1-2
	45	-2-2
85		-3
	40	-1-3
	45	-2-3
90		-4
	45	-1-4
	45	-2-4
85		-5
	35	-1-5
	25	-2-5
	25	-3-5
85		-6
	50	-1-6
	35	-2-6
450		-7
	150	-1-7
	60	-2-7
	60	-3-7
	60	-4-7
	60	-5-7
	60	-6-7
1000		

" : " : _____

.191 : 2005 21 -17

1

2:

(..)

21

(21):

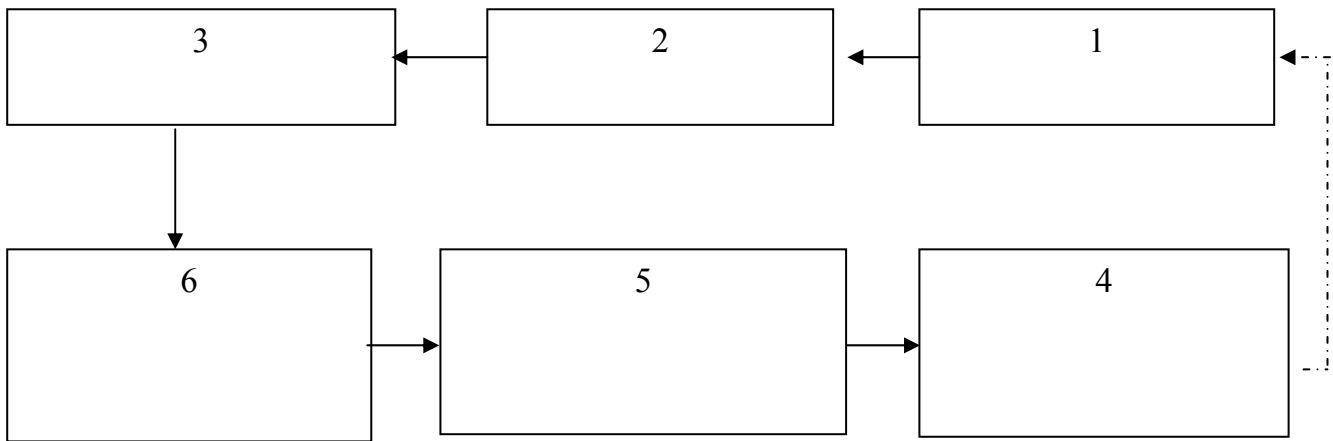

21

2007 : 559

1- محمد عوض الترتوري، أغادير عرفان جويحان: مرجع سبق ذكره، ص: 96.
2- فريد النجار، التجديد التنظيمي لمنظومات التعليم في القرن الواحد والعشرين: آليات الاعتماد- إدارة الجودة الشاملة- التخطيط الاستراتيجي، مرجع سبق ذكره، ص: 558.

1

auburn

:(22)

:(22)

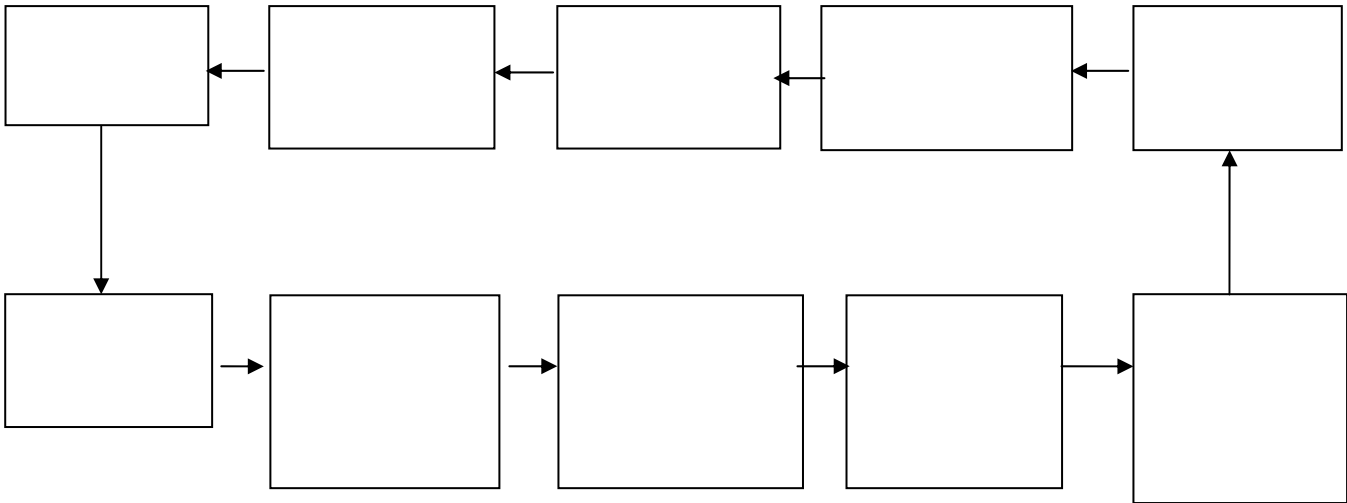

- 21 : ____
- 2007 : 561

2

1995 IRVIN -4

:(23)

1- محمد عوض الترتوري، أغادير عرفات جويحان: مرجع سبق ذكره، ص:97..
2- فريد النجار، التجديد التنظيمي لمنظومات التعليم في القرن الواحد والعشرين، مرجع سبق ذكره، ص: 561.

(23)

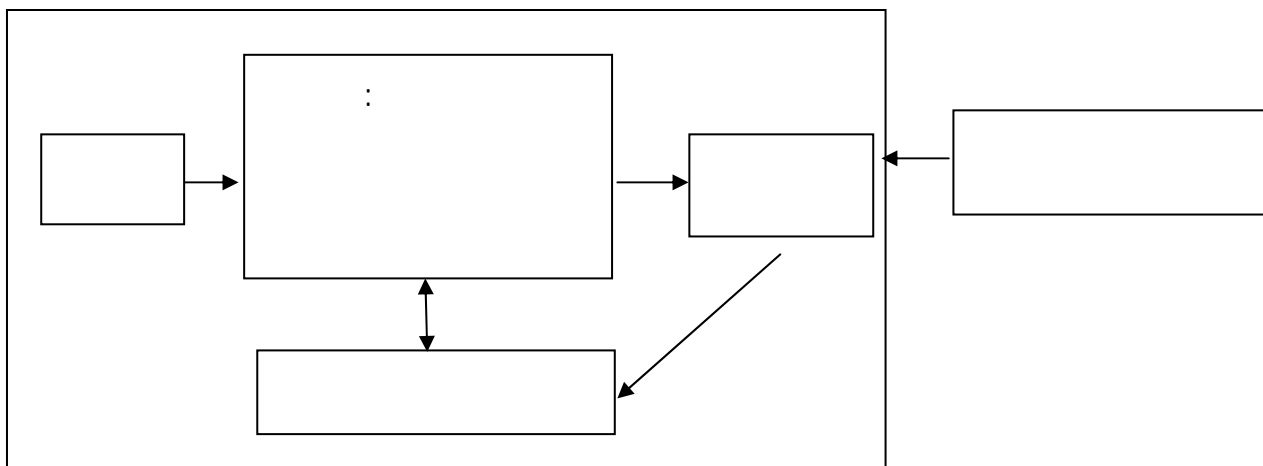

1 2007 : 127.

:¹

-1 :

-2 :

-3 :

-4 :

-5 :

1- مهدي صالح السامرائي: مرجع سبق ذكره، ص:127.

:

:

1998 146¹

:North Missouri State University -1

1989

1991

(Dr. Dean Hubbard)

200

42

:²

- _____ :

- _____ :

:

24

-

%6

-

%15

-

-

-

1- يوسف حجيم الطائي وآخرون : مرجع سبق ذكره، ص:395.
2- قاسم نايف علوان المحياوي، إدارة الجودة الشاملة في الخدمات: مفاهيم وعمليات وتطبيقات، ط1، دار الشروق للنشر والتوزيع، عمان 2006، ص:294-295.

:

%26

-

-

:-

:-

:-

1993

1997

:Organ State University

-2

1996

:1

:

:

:

:

:

:

:

1- يوسف حجيم الطائي وآخرون : مرجع سبق ذكره، ص: 403.

:

:

:

:1

-1

-2

-3

-4

-5

-6

-7

-8

-3

:

"

"Coote

:2

-

-

-

-

-

- الاهتمام

-

1- نفس المرجع السابق، ص: 405.
2- يوسف حجيم الطائي وآخرون: مرجع سبق ذكره ص: 407.

1994

25

" "

1

" "

:(WISCONSON UNIVERSITY 1990)

-4

1990

2

3

:

■

:

■

.

:

■

:

■

:

■

:

■

.

:

■

:

■

:

1- محمد عوض الترتوري، أغادير عرفات جويحان، مرجع سبق ذكره، ص: 87.
 2- يوسف حجيم الطائي وآخرون : مرجع سبق ذكره، ص: 401.
 3- نفس المرجع السابق، ص: 401-402.

-1

10، 2006	24	(1990)	4
			18		20
	15				
1، 2005	194041	1990	34984		

)

**

(

2

2005

* تهدف كليات المجتمع إلى تزويد المجتمع وسوق العمل بقوة عمل بشرية ماهرة والمطلوبة للطبقة المتوسطة من المهن، على مستوى العمالة (فنيي الكهرباء وفنيي الميكانيك وفنيي المختبرات...) أو على مستوى الخدمات (مساعدى المحاسبين والمبرمجين...) حيث يقضى الطلاب الذين لا يتم قبولهم في الجامعات بسبب تدني معدلاتهم في الثانوية العامة عامين في كليات المجتمع، ثم يحاولون متابعة دراستهم في الدرجات الجامعية ذات العلاقة بتخصصهم.

1- طالب أبو شرار، علي ياغي، سحر اليوسف: "تطوير جودة ومواءمة التعليم العالي في الأردن"، منشور على الموقع: <http://www.mohe.gov.jo/higher%20educations/document%5cforum.doc> ، تاريخ الاطلاع: 12-05-2008، ص: 3-4

** الاعتماد الأكاديمي هو عملية تقييم تضمن الإيفاء بالحد الأدنى من عناصر جودة العملية التعليمية على مستوى المؤسسة. ويتم تقييم مؤسسات التعليم الجامعي وفقاً لمجموعة من المقاييس يضعها مجلس الاعتماد وتتم متابعتها بين القتره والأخرى.

2- هند غسان أبو الشعر: "معايير الجودة المعتمدة في مؤسسات التعليم العالي- جامعة آل البيت في الأردن نموذجاً"، منشور على الموقع: <http://www.jinan.edu.lb/conf/conf LMS/1/6-2.doc>، تاريخ الاطلاع: 12-05-2008، ص: 3-9 بتصرف

		:	
	1		
	11		
	()
	2		
		-1	
		-2	
		-3	
		-4	
		-5	
	3		
		_____	←
4			-
	20/01	30/01	-
			-
			20%
10%			-
		_____	←
	20/01		-
		18	-
		_____	←
			-
		18	-
			-
			60/01

1- طالب أبو شرار، علي ياغي، سحر اليوسف، مرجع سبق ذكره، ص:12.
2- عبد ربه الاساف بيان: " التجربة الأردنية في اعتماد مؤسسات التعليم العالي والإجراءات المتخذة بهذا الصدد وكيفية اعتماد البرامج"، ورقة بحثية مقدمة للملتقى الدولي حول نظام ل م د ، الجزائر 30-31- ماي 2007، ص:119.
3- نفس المرجع السابق، ص:113-118، بتصرف.

:
 : : _____ ◀
 30 : -
 60 40 : -
 2 40 -
 100 : -
 20 2 60 : -
 100 2 10 : _____ ◀
 500 -
 10 : _____ ◀
 2 0.8 -
 : _____ ◀
 %25 : _____ ◀
 : -
 : ◆

1994

:1

_____ : .1

:



:



-

:

-

)

(

)

)

(2004/2003

.(2005/2004

(

)



_____ : .2

:



:

2003/2002

1996/1995

2004/2003

"

"

:



-

.
.
.
.
.

-
-
-
-
-
-

:

✓

:

:

-
-

70

. 2003/2002

-
-
-

:

:

-
-
-
-
-

42,9

44,6

1

-2

27

2006-2005

2,5

2

2002

2000

()

" :

3"

4

- 1 زكريا أحمد محمد عزام: "معايير الاعتماد العام والخاص ودورها في رفع جودة خدمات التعليم العالي: حالة دراسية لجامعة الزرقاء الأهلية"، منشور على الموقع: <http://www.ulum.nl/c32.html>، تاريخ الاطلاع: 2008/03/18، ص: 1.
- 2 - داليا فوزي الجبوشي، عصام محبوب: "مشاكل التعليم الجامعي المصري"، مصر، مركز استطلاع الرأي العام، جانفي 2007، منشور على الموقع: <http://www.chaq-edu.org/studies.htm>، تاريخ الاطلاع: 2008/05/15، ص: 3.
- 3- الدليل الإرشادي لإعداد المعايير الأكاديمية القياسية القومية للتعليم العالي في مصر: اللجنة القومية لضمان الجودة و الاعتماد، وزارة التعليم العالي، مصر يناير 2007، منشور على موقع:
- 4- نفس الموقع .
- 5: ص: 2008-04-13. تاريخ الاطلاع: www.qaap.net/doc/conference/publications/national%20Academic%20Ar.pdf ،

:1

()

:2



1 - دليل الاعتماد وضمان الجودة في التعليم العالي، اللجنة القومية لضمان الجودة والاعتماد، جمهورية مصر العربية 2005 ، منشور على موقع: www.qaap.net/doc/publications/hand%20book%20version.pdf ، تاريخ الاطلاع: 2008-04-13. ص: 8

2 - الدليل الإرشادي لإعداد المعايير الأكاديمية القياسية القومية للتعليم العالي في مصر، مرجع سبق ذكره، ص: 15

:(24)

:(24)

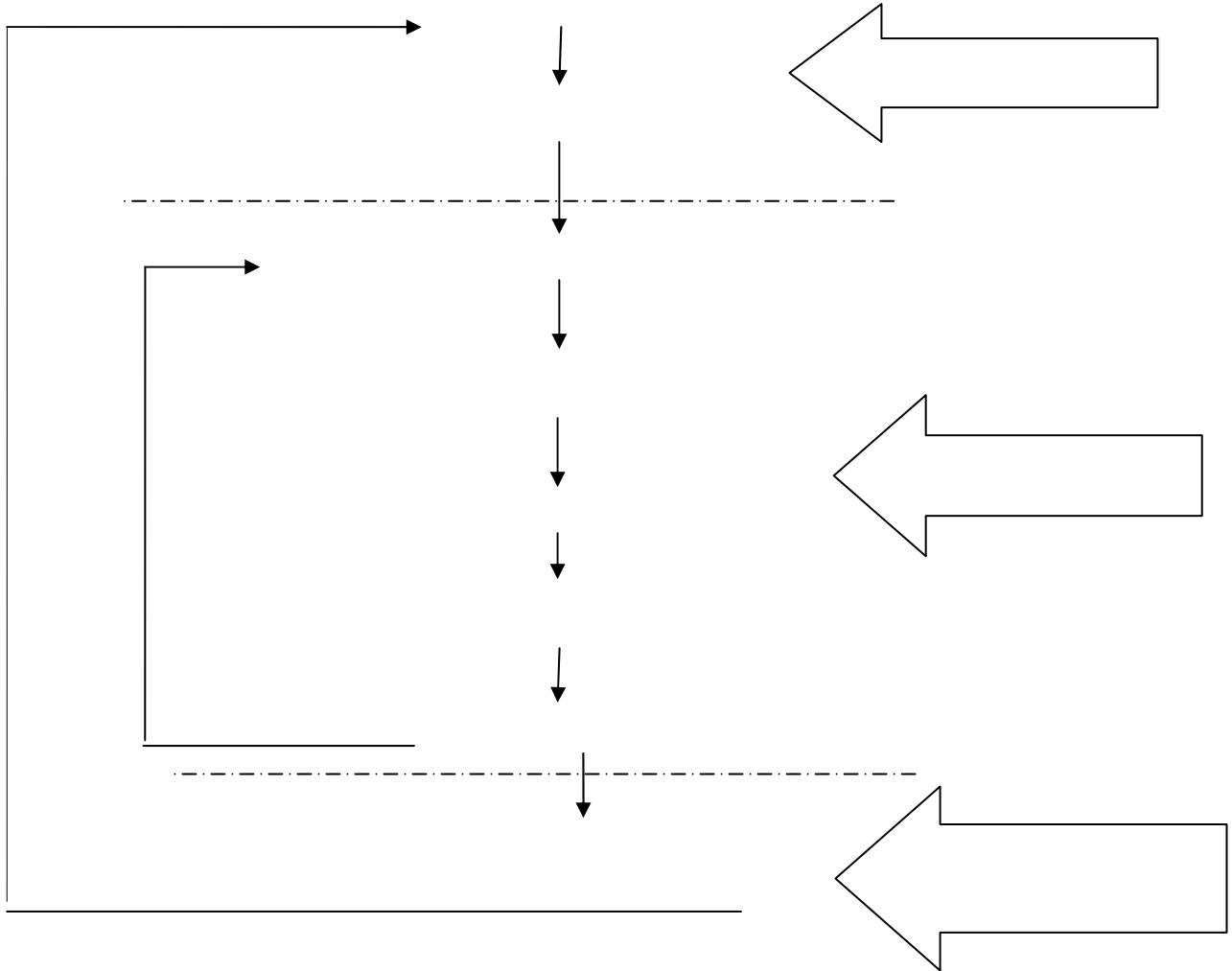

: ____

: 2007

: www.qaap.net/doc/conference/publications/national%20Academic%20Ar.pdf

.29 .2008-04-13

2007

%50

150



.2

-1 _____ :

-2 _____ :

. ()

:

()

-

-

-

-

-

-3 _____ :

:

-

-

1-كلية آداب المنيا – جامعة المنيا - إحدى جامعات شمال صعيد جمهورية مصر العربية (الفيوم، بني سويف، المنيا) واحدة من أقدم (1970) وأكبر كليات الجامعة من حيث عدد الطلاب ، الأساتذة والمعاونين، الإداريين، البرامج الأكاديمية، والمقررات الدراسية بتلك البرامج. تحتوي الكلية على ثلاثة عشر قسما علميا: اللغة العربية، اللغة الإنجليزية، اللغة الفرنسية، الاجتماع ، الفلسفة، علم النفس، التاريخ، الجغرافيا، الآثار، المكتبات، الإعلام، الدراسات الإسلامية، وعلوم المسرح .

2- يسري عبد الحميد رسلان: "المعايير الأكاديمية للجودة بكليات الآداب .. النظرية و الواقع تجربة آداب المنيا نموذجا"، المؤتمر السادس لعمداء كليات الآداب في الجامعات العربية: نحو ضمان جودة التعليم و الاعتماد الأكاديمي، جمهورية مصر العربية 2007، منشور على الموقع: http://www.jinan.edu.lb/conf/conf_LHS/1/1-1.doc ، تاريخ الاطلاع: 12- 11- 2008، ص، ص: 8-15، بنصرف.

_____ ; _____

. ()

.()

: _____ -7

:

.	-	.	-
.	-	.	-
.	-	.	-
.	-	.	-
.	-	.	-

()

.

:

.

.

.

)

(

.

.

_____ :

_____ :

- -
()

■

■

■

:

:

.

.

- -)

(

:

.

.

:

:

-1

:

:1

-

-

-

-

(1920-1914)

1- رابع تركي: أصول التربية والتعليم لطلبة الجامعات والمعلمين والمفتشين، ط2، ديوان المطبوعات الجامعية والمؤسسة الوطنية للكتاب، 1990، ص:146 .

. 1962

2

3

.4 1967
63

1966

04

12

20

27

5

41

-2

6

-1

-2

- 1 - نفس المرجع السابق، ص:148.
- 2- حبالل نادية: " نمذجة نتائج طلبية التعليم العالي، دراسة حالة عينة من حاملي شهادة البكالوريا دفعتي 1991-1992"، مذكرة مقدمة لنيل شهادة الماجستير في العلوم الاقتصادية، فرع اقتصاد قياسي، كلية العلوم الاقتصادية وعلوم التسيير، جامعة الجزائر 2006، ص:25.
- 3- نيس سعيدة: "تمويل نفقات التعليم العالي في الجزائر"، مذكرة مقدمة لنيل شهادة الماجستير في العلوم الاقتصادية، جامعة الجزائر 1998، ص:45.
- 4- رابح تركي: مرجع سبق ذكره، ص:150.
- 5- عن موقع وزارة التعليم العالي والبحث العلمي، www.mesrs.dz تاريخ الاطلاع: 2008-10-12.
- 6- Ministère de l'enseignement supérieur et de la recherche scientifique: Elément de stratégie décennale de développement du secteur 2003-2004, Juillet 2003, P: 06.

:

-3

-4

-5

-6

-7

-3

← _____ :

1962

:¹

-

-

-

50 1

100000 7

1954

² 100000

2000

2002

1- تركي رايح: مرجع سبق ذكره، ص:159، بتصرف.
2- وزارة التعليم العالي والبحث العلمي: "التعليم العالي والبحث العلمي في الجزائر من 1962 إلى 2002"، ص:13.

:

_____ ↗

1988

1982

5

1989

2000-1990

.¹2002-2001

_____ ↖

1965

.1969

1989

1997-1996

.²

_____ ↖

.³

1- نفس المرجع السابق، ص: 13- 14.
 2- نفس المرجع السابق، ص: 14.
 3- تركي رابح: مرجع سبق ذكره، ص: 161.

:

-

1987-1986

.

% 72.3

:

-1

:

:1970-1962

-1-1

1969

13236 1969

1971

- 1- مصطفى زهرة: "إشكالية التكامل بين الجامعة والمؤسسات الاقتصادية في مجال تكوين الموارد البشرية"، مذكرة ماجستير، فرع إدارة أعمال، كلية العلوم الاقتصادية، جامعة سعد دحلب، البلدة 2008، ص:30.
- 2- تيلولت سامية: "الأثر المتبادل بين التعليم العالي والتنمية بالجزائر"، رسالة ماجستير، كلية العلوم الاقتصادية وعلوم التسيير، فرع تخطيط، الجزائر 2002، ص:92.
- 3- تركي رايح: مرجع سبق ذكره، ص:152.
- 4- نيس سعيدة: مرجع سبق ذكره، ص:51.

	1970	20131	1963	2809	
)	1277 :			1200 93	
	.1963	380		1970 (435
					-1
					-2
					-3
				¹ 1970	21
			: 1984-1971		-2-1
				1971	
29					
		: ²			1971
					-1
					-2
					-3
					-4
)	

1- عن موقع وزارة التعليم العالي والبحث العلمي: www.mesrs.dz، تاريخ الاطلاع: 2008-10-12.
 2- تركي رابح: مرجع سبق ذكره، ص: 157 .

1990 26 149-90

.1

:2008-1991

-4-1

:

1998-1991: -

.2

■

■

. % 150

% 20

■

1- جامعة التكوين المتواصل : "دليل جامعة التكوين المتواصل" لسنة 1999-2000، ص:03.
2- تيلولت سامية: مرجع سبق ذكره، ص: 102.

- 2008-1999 :

1999

17 253-98

1998

":

1"

1999 04 05-99

()

. 2 25-24

1971

(- -) . .

3 2005-2004

:

1- المرسوم التنفيذي رقم 253-98، المؤرخ في 17 أوت 1998، "المتضمن القانون النموذجي للجامعة"، المادة 2، الجريدة الرسمية للجمهورية الجزائرية العدد 60، الصادرة بـ 19 أوت 1998، ص: 05-04.

2- وزارة التعليم العالي والبحث العلمي: التعليم العالي والبحث العلمي في الجزائر من 1962 إلى 2002، ص: 15-16.

3- عن موقع وزارة التعليم العالي والبحث العلمي: www.mesrs.dz ، تاريخ الاطلاع: 2008-10-12.

-2

2425 1962
1972 23413
1.2007 1.100.000
: (25)
.2007 1962

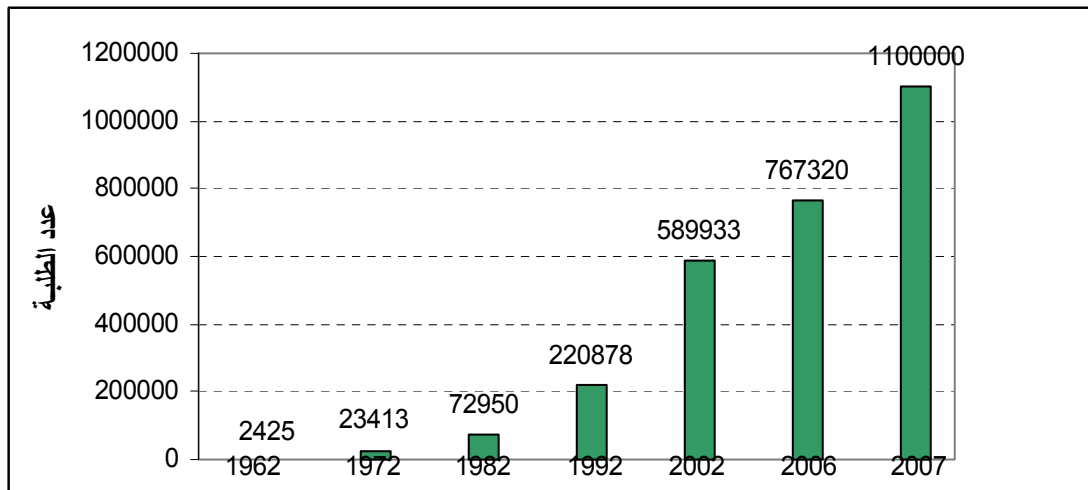

Source: Ministère de l'enseignement et de la recherche scientifique : mise en œuvre et fonctionnement de la réforme, Alger 1-2 juin 2008. p:15.

30%²

()
1992 1972

1 - Ministère de l'enseignement supérieur et de la recherche scientifique: "mise en œuvre et fonctionnement de la réforme de l'enseignement supérieur", Alger : 1-2 juin 2008 p : 15 .

2 - مصطفى زهرة: مرجع سبق ذكره، ص:49.

2006 %22 2000 %26.57
 .¹2006 %37.1

2

.3

-
-
-
:

82 298
 %93.38 15171 1991
 1996 1992 %15
 % 12.5

4

31653 :2007 1996
 .⁵ 3845 2275

-1992

: 2007

1 - Ministère de l'enseignement supérieur et de la recherche scientifique : Annuaire statistique N°35, office des publications universitaires , Alger 2006, p: 30.

2- قوي بوحنية: "إدارة الموارد البشرية في مؤسسات التعليم العالي في ظل المتغيرات الدولية"، مرجع سبق ذكره، ص:262.

3- محمد العربي ولد خليفة: المهام الحضارية للمدرسة والجامعة الجزائرية، ديوان المطبوعات الجامعية، بن عكنون 1989، ص:188.

4- حبلال نادية: مرجع سبق ذكره، ص:31.

5- مديرية الموارد البشرية لوزارة التعليم العالي والبحث العلمي، إحصائيات سنة 2008 .

:(06)

/2006 2007	/2004 2005	/2001 2002	/1999 2000	/1996 1997	/1993 1994	/1991 1992	
2192	1742	1111	950	714	711	687	
3013	2382	1829	1612	1147	865	867	
11304	9380	8269	6632	5565	4659	3055	
11730	10725	6358	6275	4993	4988	6072	
691	798	1276	1991	2162	2957	3822	
132	202	432	-	-	-	-	
29062	25229	19275	17460	14581	14180	14494	
28.5	28.6	28.2	23.4	19.6	16.8	15.2	

36 31

:_____

()

1

1991

15

1999

23

1996

20

2007 2006 :

28

1- قوي بوحنية: "إدارة الموارد البشرية في مؤسسات التعليم العالي في ظل المتغيرات الدولية"، مرجع سبق ذكره، ص:264.

		:	
			- :1950
			- :1973 03
			- :1993 13
			- :2000 13
			- :2003 26
1	04	12	- :2008 27
	13	2003	2000
			03
			26
	2003 ²	750	1994
			230
			2003
			100
			90
			0.9
	%36		%60
			%64
			%40
(...)

3
...

4

1- عن موقع وزارة التعليم العالي والبحث العلمي: www.mesrs.dz ، تاريخ الاطلاع: 2008-10-12

2- Ministère de l'enseignement supérieur et de la recherche scientifique: Annuaire statistique N°35, office des publications universitaires , Alger 2006, p: 26.

3 -Ministère de l'enseignement supérieur et de la recherche scientifique: "Elément de stratégie décennale de développement du secteur 2003-2004", Juillet 2003, P:9.

4- محمد بوعشة: أزمة التعليم العالي في الجزائر والعالم العربي: بين الضياع وأمل المستقبل، ط1، دار الجيل، بيروت 2000، ص: 60.

:			
:			
254	-2008	-	
61	80	113	
%142,42	400000		
			¹ 1998
	. 2008	347	
52,93			
²	%45	2008	

(- -)

.. :

(- -) ..

1- عن موقع وزارة التعليم العالي والبحث العلمي: www.mesrs.dz ، تاريخ الاطلاع: 2008-10-12
2- المرسوم التنفيذي رقم 34-08 المؤرخ في 3 فيفري 2008، المتضمن توزيع الاعتمادات المخصصة لوزارة التعليم العالي والبحث العلمي من ميزانية التسيير بموجب قانون المالية لسنة 2008، الجريدة الرسمية للجمهورية الجزائرية العدد 06، الصادرة بتاريخ 6 فيفري 2008، ص: 151.

-1

10

2004

(. .)

- -

2002 20

1

:2

03 (. .)

03 +

-

(+)

05 +

-

(3 +)

08 +

-

:

() - -

:(26)

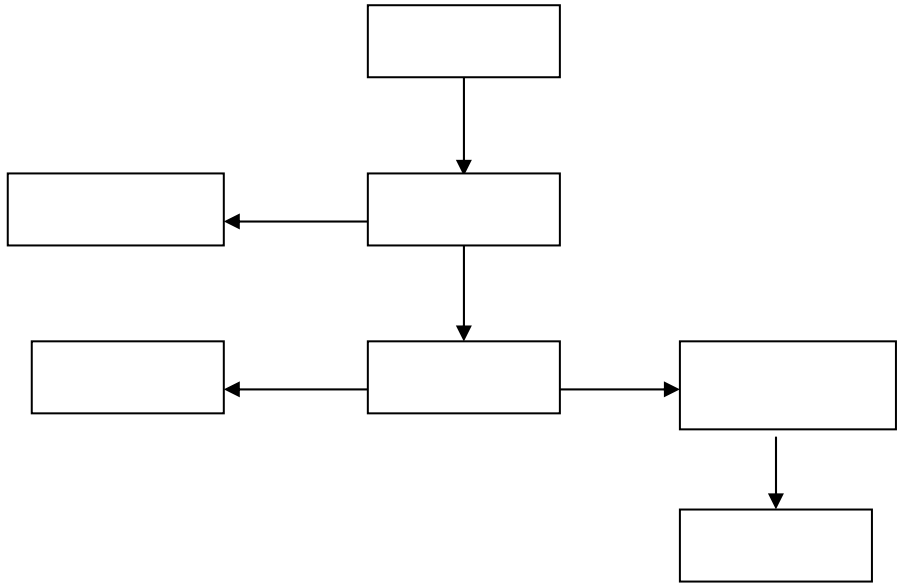

Source: Ministère de l'enseignement supérieur et de la recherche scientifique:
 Reformes de l'enseignement supérieur, Décembre 2003, p : 10.

:

03

:

-

:

-

1- وزارة التعليم العالي والبحث العلمي: " ملف إصلاح التعليم العالي"، جانفي 2004، ص:3.
 2- عن موقع وزارة التعليم العالي والبحث العلمي: www.mesrs.dz، تاريخ الاطلاع: 2008-10-12

(. .)¹:

-1

-2

-3

-4

-5

(. .)

-2

=)
2

(. .)

(

3

:4

:

-1 _____ :

-

-

- 1- صالح الصالحي: "التجربة الجزائرية لإصلاح مناهج العلوم الاقتصادية وعلوم التسيير في إطار نظام (ل.م.د./L.M.D)", مداخلة ضمن فعاليات المؤتمر العربي الأول: الجامعات العربية: التحديات والآفاق المستقبلية، الرباط: 09-13 ديسمبر 2007 ص: 2-3
- 2- ميدان التكوين حسب نظام ل.م.د هو بناء متجانس يغطي عدة تخصصات، حيث تقدم التكوينات في شكل عروض تتفرع إلى: ميدان، فرع، تخصص.
- 3- عن موقع وزارة التعليم العالي والبحث العلمي: www.mesrs.dz، تاريخ الاطلاع: 2008-10-12
- 4- مصطفى زهرة: مرجع سبق ذكره، ص: 59.

...	:	()	-
	...	:	-2
)	(...		
120	180	30	
			-3
20 10			
20 10			
			1
60		20 10	
: ² 10			
		30	-
	%80		-
			96
			-
	:	..	-3
..			
	13	..	41

1- مصطفى زهرة: مرجع سبق ذكره، ص: 59-60.
2- صالح الصالحي: مرجع سبق ذكره، ص: 12.

149000

176

¹2008

:

_____ -1

...

:²

...

:

■

...

.

:

■

...

()

■

■

:

■

WEB

■

_____ -2
:()

:

■

1- وزارة التعليم العالي والبحث العلمي: التقرير الوطني حول التقويم المرحلي لتطبيق إصلاح التعليم العالي: 19-20 ماي 2008، ص:5.
2-Ministère de l'enseignement supérieur et de la recherche scientifique: Mise en œuvre et fonctionnement de la reforme de l'enseignement supérieur: Alger 1-2 juin 2008, P: 16-18.

1.

:

■

.2

-

-

-

-

:

■

.3

-

-

-

:

■

4

:

■

5

..

1- صالح الصالحي: مرجع سبق ذكره، ص: 13.
2- وزارة التعليم العالي والبحث العلمي: "التقرير الوطني حول التقويم المرحلي لتطبيق إصلاح التعليم العالي"، مرجع سبق ذكره، ص: 6.
3- نفس المرجع السابق، ص: 9.
4- صالح الصالحي: مرجع سبق ذكره، ص: 13.
5-- وزارة التعليم العالي والبحث العلمي: "التقرير الوطني حول التقويم المرحلي لتطبيق إصلاح التعليم العالي"، مرجع سبق ذكره، ص: 13.

1 .

2 (.....)

3 :

-1 _____ :

- _____ :

DEUA

- _____ :

03 %10

-2 _____ :

2009/2008

LMD

4 2006/2005

(LMD)

:

1- عن موقع الكلية: <http://fsesg.univ-alger.dz> ، تاريخ الاطلاع: 2008/10/12 .
 2- وزارة التعليم العالي والبحث العلمي: "دليل كلية العلوم الاقتصادية وعلوم التسيير"، 2004/2003 .
 3- تم تصنيف الدراسة في الكلية، استنادا إلى المعلومات الشخصية عن الكلية بحكم الانتساب إليها، إضافة إلى الاطلاع على موقع الكلية السابق ذكره .
 4- وزارة التعليم العالي والبحث العلمي، مطبوعة جامعة الجزائر، 2008-2004 .

		2008/2007			
:	130	43	12	319	
	26801		¹ 118		²
					-2
		2008			
		150	81		
					-3

1- مصلحة المستخدمين بالكلية ، أكتوبر 2008.
 2- وزارة التعليم العالي والبحث العلمي: الحصيلة الإحصائية لجامعة الجزائر للموسم: 2008/2007.

:

:

-1 :

- _____ :

1 .

:

■

:

-

-

-

-

-

-

-



:

-

-

-

:

:(28)

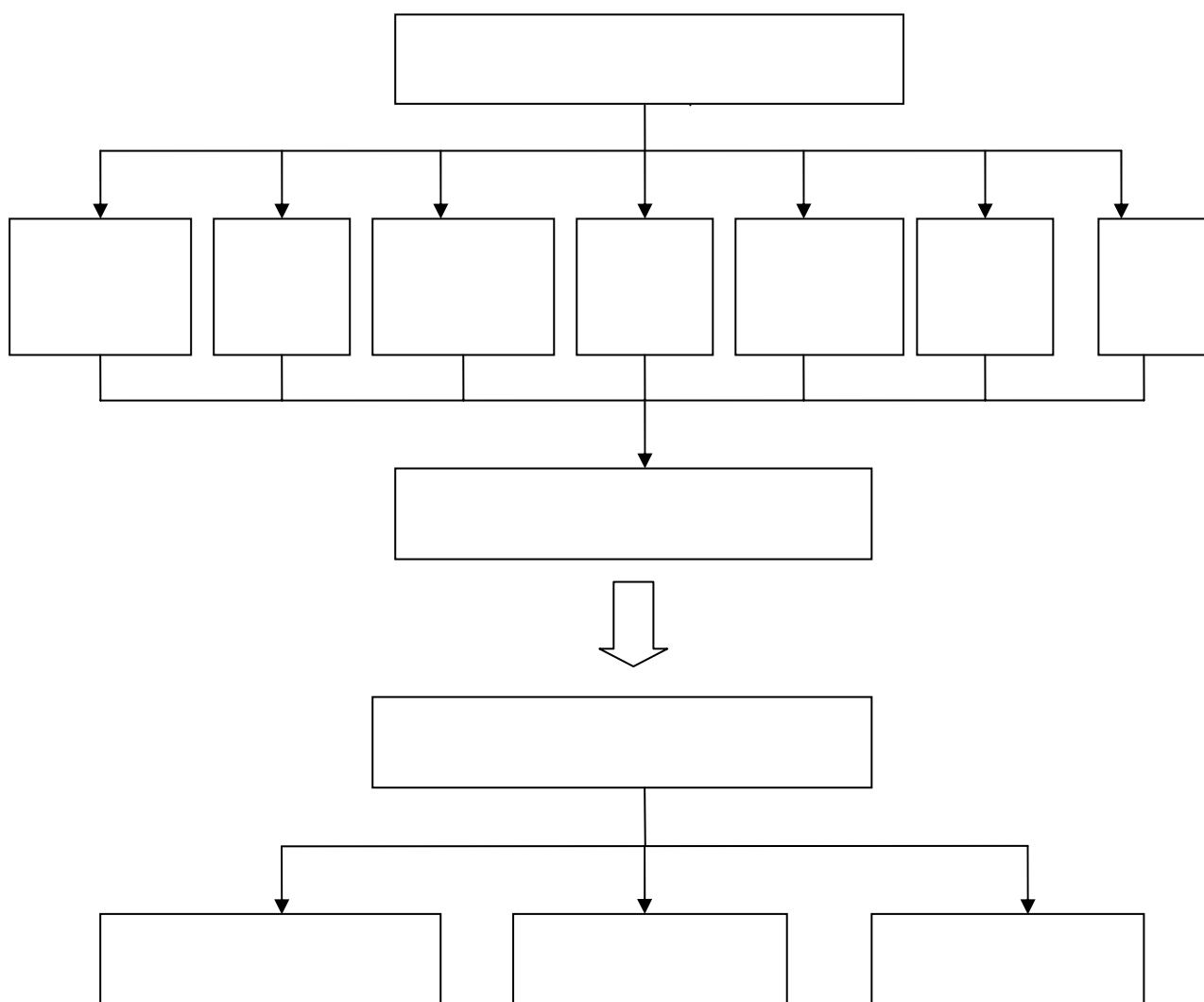

: —

- _____ :

.1 ()

-2 _____ :

(age for social science statically pack) spss

type lykert

05 01

$^2()$

$= 5/4)$ $(4=1-5)$

$()$ (0.8

:

:] 1.8 - 1]

:] 2.6 - 1.8]

:] 3.4 - 2.6]

:] 4.2 - 3.4]

: [5- 4.2]

1 - نفس المرجع السابق، ص، ص: 139-140.

2- عز عبد الفتاح: مقدمة في الاستدلال الوصفي والاستدلالي باستخدام spss، ص: 540-540، ثم نشر الجزء الثالث من هذا الكتاب على الموقع الإلكتروني : www.stat.com ، تاريخ الاطلاع: 2008-05-17.

:

- _____ :

:¹

- _____ :

$$\bar{X} = \frac{\sum_{i=1}^n x_i}{n}$$

: $\sum x_i$: \bar{X}

:²

- _____ :

: δ : δ^2 $\delta = \sqrt{\delta^2} = \sqrt{\frac{\sum_{i=1}^n (x_i - \bar{x})^2}{n-1}}$

: ONE WAY ANOVA _____ -

()

()
3

$\alpha = 0.05$: α

.⁴

:

-1

1- محمد صبحي أبو صالح، عدنان محمد عوض: مقدمة في الإحصاء، ديوان المطبوعات الجامعية، الجزائر 1984، ص: 28.
 2- نفس المرجع السابق، ص: 42.
 3- تستخرج قيمة (ف) المجدولة بالاستعانة بجدول توزيع فيشر الإحصائي.
 4- نفس المرجع السابق، ص، ص: 226-227.

1.

%47

150

81

%25

%54

)

(

:

-2

81

(07)

: (07)

%		
% 50.62	41	
% 27.16	22	
% 22.22	18	
% 100	81	

:

-1 _____ :

:

1- لمزيد من المعلومات، يمكن الاطلاع على: عمار بوحوش، محمد محمود الذنبيات: مرجع سبق ذكره، ص، ص: 63-66.

: (29)

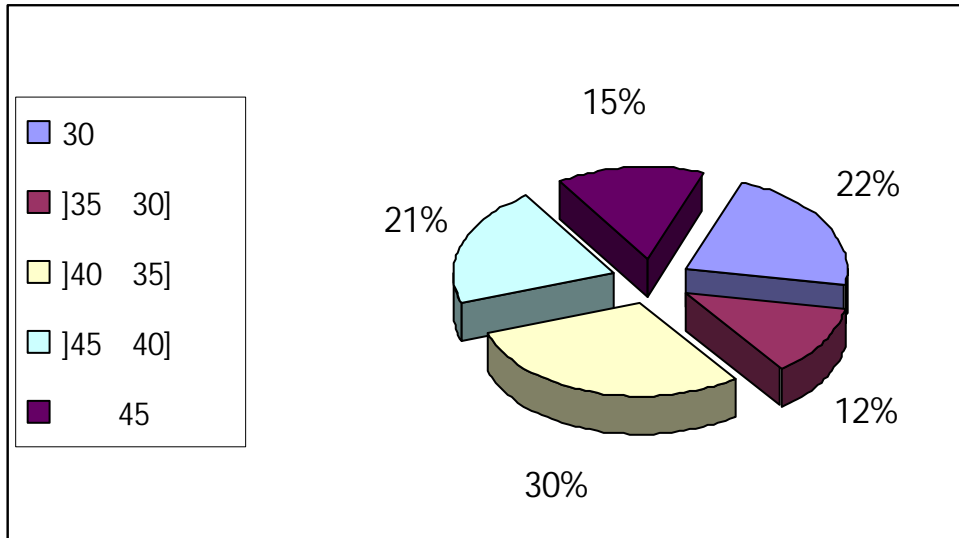

30

] 40 35]

] 45 40]

] 3 30]

45

%22

%15

30

45

%30

%21

. %12

: ____ -2

:(30)

:(30)

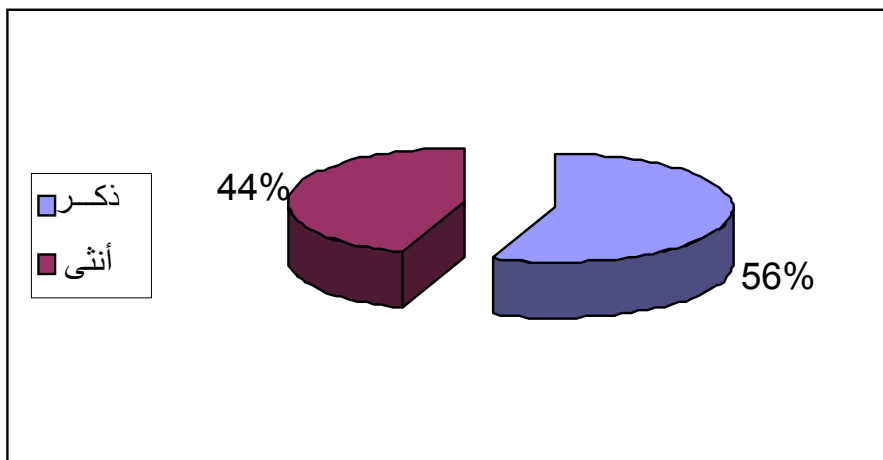

% 44

35

. % 56

44

: _____ -3

:

: (08)

%		
16	13	-1
12.3	10	-2
71.6	58	-3
100	81	

%16

% 71.6

%12.3

: _____ -4

:

:(31)

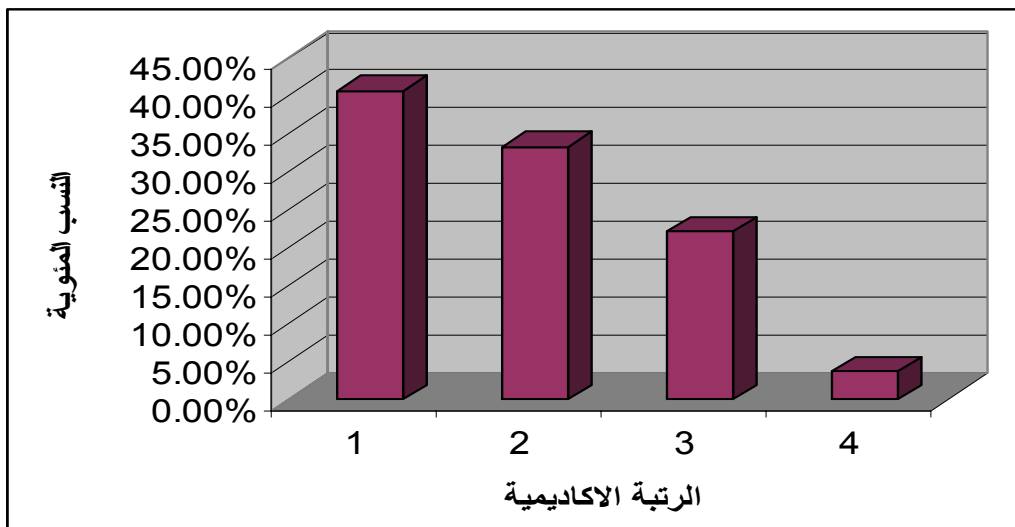

i

	33	% 40.7	:	1	-
	27	% 33.3	:	2	-
	18	% 22.2	:	3	-
	3	% 3.7	:	4	-

% 40.7 % 37

% 8.7

% 13.34

: _____ -5

:(32)

ة

(32)

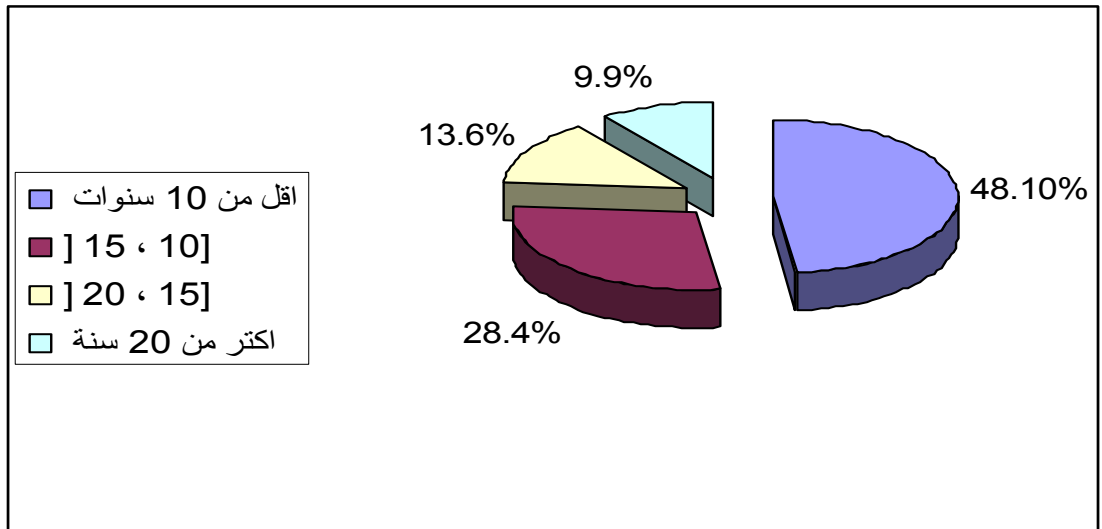

39	% 48.1	10
23	15	10
%13.6	20	15
	11	
	20	
	% 9.9	
		% 28.4

_____ : _____

:

:

:

: -1

06

:

: (09)

	0.98	3.64	.	1
	1.01	3.49	.	2
	1.13	3.37	.	3
	0.78	4.35	.	4
	0.71	4.73	.	5
	0.89	4.35	.	6
	0.63	3.98		

3.98

0.62

:

!...

1 2295

2

-2 :

:

: (10)

	1.14	2.96	.	1
	1.14	3.25	.	2
	1.12	3.14	.	3
	1.05	4.08	.	4
	1.16	3.09	.	5
	1.22	3.69	.	6
	1.13	4.12	.	7

1- وزارة التعليم العالي والبحث العلمي: الحصيلة الإحصائية لجامعة الجزائر، للموسمين: 2006/2007 و 2007/2008.
2- من خلال الملاحظة الميدانية لفت انتباهنا مجموعة من الأساتذة الذين أشاروا إلى أن ارتفاع أعداد الطلبة لهذا الموسم في الكلية وضم طلبة ل.م.د- إلى مقر دالي ابراهيم، كان سببا مباشرا في إلغاء الأعمال الموجهة لبعض المقاييس كالتسويق لطلبة السنة الثانية علوم تجارية، وذلك نظرا لنقص التجهيز من القاعات .

	0.73	4.32		8
	0.98	3.91		9
	0.87	1.96		10
	0.62	3.46		

0.62: 3.46 :

0.73 4.32

1 4.08

2

3.14 2.96 :

1.12 1.14 :

1.13 : 4.12 :

1 - فالكلية اليوم لا تعمل على إعداد الأساتذة للتعليم الجامعي من خلال تدريسهم منهجية وطرق التدريس وإنما تقوم بتحضيرهم للبحث العلمي فقط من خلال تلقينهم دروساً في مناهج البحث العلمي، وكأن كل باحث (وان كان بكل المواصفات الباحث الجيد) هو مؤهل ليكون أستاذاً من دون الحاجة إلى الإلمام بطرق ومناهج التدريس!

2- يمكن بهذا الصدد الاطلاع على: مصباح الحاج عيسى، إيد احمد ملحم: كيف تواجه الطلبة في فصولهم وكيف تصوغ أهدافاً سلوكية، دليل علمي للمدرسين في المدارس والكليات الجامعية، ط1، دار الفكر، بيروت 1994 ، ص:18-19.

3.69 :

2

1.22:

3.91

0.98

3

4
....

.3.09

1.16

1- لمزيد من المعلومات حول سياسة التوظيف في ظل إدارة الجودة الشاملة في التعليم الجامعي ، يمكن الاطلاع على: بوحنية قوي: "إدارة الموارد البشرية في مؤسسات التعليم العالي في ظل المتغيرات الدولية": حالة الأستاذ الجامعي الجزائري، مرجع سبق ذكره، ص:428.

2- لمزيد من المعلومات يمكن الرجوع إلى: المرسوم التنفيذي رقم 130-08 مؤرخ في 3 ماي 2008 ، يتضمن القانون الأساسي الخاص بالأستاذ الباحث، الجريدة الرسمية للجمهورية الجزائرية، العدد 23، الصادرة في: 4 ماي 2008.

3- الحرية الأكاديمية الجامعية للأستاذ هي السعي لتوفير المناخ الحر للأستاذ للكتابة والحديث عن الحقيقة كما يراها بلا قيود، خاصة قيد إنهاء الخدمة أو الوظيفة من قبل الإدارة العليا، بالإضافة إلى حقه في توفير الحماية له من الضغوط داخل الجامعة أو خارجها، بينما يمارس حقه في الإفصاح عن الآراء والحقائق التي يتوصل إليها في بحثه. عن: هاشم يحيى الملاح: "التعليم العالي في الوطن العربي" دراسة مقدمة للمؤتمر العربي: استشراف مستقبل التعليم وورشنة عمل استشراف المستقبل، شرم الشيخ، مصر، 17- 21 أبريل 2005، ص:42.

4- هاشم يحيى الملاح: المرجع السابق، ص: 42.

1.96

0.87

1

:

-3

(12)

	1.06	2.22		1
	1.11	2.84		2
	1.12	2.86		3
	1.10	2.11		4
	1.14	2.53)	5
	0.76	2.50	(

:

1- لقد أشار الأستاذ قوي بوحنية في دراسته حول حالة الأستاذ الجامعي الجزائري إلى "صعوبة الوضعية المادية للأستاذ الجامعي الجزائري على وجه العموم، ورغم أنها تحتل أعلى مرتبة على مستوى شاغلي المناصب في الوظيفة العمومي، إلا أنها لا تزال دون الطموحات التي ناضل أعضاء هيئة لتدريس من أجل الوصول إليها الأمر الذي أدى إلى سلعة الأداء الجامعي، أي أن عضو هيئة التدريس قد تحول إلى فرد يحاول تحسين وضعه المادي بشتى الطرق، وذلك بممارسة التدريس بواقع 17 ساعة (09 ساعات إجبارية و08 ساعات إضافية). إضافة إلى ممارسة التدريس كأستاذة مشاركين في مؤسسات بديلة حكومية وخاصة، وبالتالي هل يعقل أن يشعر الأستاذ بالرضا الوظيفي للمؤسسة الجامعية المنتسب فيها، وهو يشتغل بثلاث مؤسسات أخرى؟ و الأمر من ذلك أن بعض الأساتذة ولغرض تحسين أوضاعهم المادية، يبحثون عن مصادر دخل أخرى وذلك ببيع قوة عملهم في مجال ممارسة الصحافة، التعاقد مع مؤسسات أخرى في مجال الاستشارة، التوثيق... وبهذا الخصوص يشتكي الطلبة في بعض التخصصات، ظاهرة الغياب المستمر لأساتذتهم مما يجعلهم أمام مشكلة عدم إكمال المقرر الجامعي، وضعف التحصيل الأكاديمي". انظر: قوي بوحنية، "إدارة الموارد البشرية في مؤسسات التعليم العالي في ظل المتغيرات الدولية"، ص: 429-430.

2.11

2.22

1.06

2.53

.1.14

1.12

2.86

1

-4

1- في دراسة أجراها الباحث عبد الكريم زرمان حول نظام التعليم العالي في الجزائر، خلص أن المؤسسات الجامعية الجزائرية اليوم تعمل على تكوين الطالب نظريا دون إقحامه في الميدان، وهذا ما يتولد عنه نوع من الهوة بين ما يتلقاه نظريا وبين الواقع الذي يعيش فيه، وهو ما يترتب عنه عدم قدرة خريج الجامعة على تأدية العمل الذي أعد من أجله بعد تخرجه مباشرة، بل يحتاج الأمر إلى أن تقوم الجهات التي سيعمل فيها بتخصيص برامج تدريب قصيرة أو طويلة المدى، وعليه يكتشف خريج الجامعة أنه أضاع وقتا طويلا في الجامعات دون فائدة، وأن الكثير من المعلومات التي تلقاها لا علاقة لها أساسا بمتطلبات التخصص، كما أن هذا الفصل بين النظري والتطبيقي يؤدي إلى جمود وتخلف محتوى برامج الإعداد الجامعية في مواجهة متطلبات سوق العمل ووسائل وأدوات الإنتاج، فتظل الجامعة حبيسة نظريات لم يعد لها القدرة على مسايرة وتفسير ما يجري في الواقع . لمزيد من التفاصيل، يمكن الاطلاع على: عبد الكريم زرمان: "نظام التعليم العالي في الجزائر وعلاقته بأداء الأستاذ الجامعي: دراسة ميدانية بجامعة الحاج لخضر- باتنة"، مذكرة ماجستير قسم علم الاجتماع، فرع تنظيم وعمل، جامعة الحاج لخضر- باتنة، الجزائر 2004، ص:37

:(12)

	1.11	4.06		1
	0.78	4.49		2
	0.55	4.65		3
	0.59	4.56		4
	0.96	4.24		5
	1.12	3.76		6
	1.13	3.46		7
	0.54	4.17		

0.78 : 4.65 :

0.59 : 4.56 :

)

1

(....

1- احمد علي كنعان : "مؤشرات الجودة في التعليم العالي"، ورقة بحثية مقدمة ضمن فعاليات المؤتمر العربي الأول: الجامعات العربية: التحديات والافاق المستقبلية، الرباط من: 9 إلى 13 ديسمبر 2007، ص:19 .

:

4.06

: 3.46 3.76 :

1.13 1.12

0.54

4.17 :

: -5

:(13)

	0.95	1.94	.	1
	1.01	1.89	.	2
	0.91	1.68	.	3

	0.94	1.99		4
	0.88	1.96		5
	0.87	1.95		6
	1.02	1.89		7
	1.12	2.24) (8
	0.78	1.94		

1.94 :

.0.78

1

2 7 3

5 6 1

0.94

1.99

"

1.12

2.24 :

"

: -6

:

:(14)

	0.87	1.78		-1
	10.01	2.51		-2
	0.93	1.86		-3
	0.94	2.00		-4
	0.80	2.03		

:

1

2.03

1.01

2.51:

...

2 :

.0.94

0.93 :

1.86 :

1

-7

1- فعلى سبيل المثال يعتمد تقييم أداء الأساتذة في المؤسسات الجامعية الأمريكية وكذا البريطانية، في إطار الجودة الشاملة على أربعة ركائز أساسية:

- التقييم عن طريق الطلاب: حيث يرتبط هذا التقييم بعملية التدريس.
 - التقييم من خلال الزملاء: والذي يعتبر الأداء المهني لعضو هيئة التدريس مسؤولية من اختصاص الزملاء، ويتضمن وصفا لأصالة العضو، وعلاقته بزملائه ومعاونته لهم، إضافة إلى مدى إلمامه بمادته ومواكبته لتطورات تخصصه.
 - التقييم الذاتي: يتمثل هذا النوع من التقييم في قيام الأستاذ بتقييم نفسه من خلال الإجابة عن العديد من التساؤلات المتعلقة بعمله وطريقة تدريسه وكفاءة أبحاثه.
 - التقييم من خلال العلم والخدمة: يتضمن هذا التقييم العرض المهني للأستاذ، النشر والبحث، إضافة إلى الخدمة المهنية.
- بهذا الصدد يمكن الاطلاع على: بوحنية قوي: "إدارة الموارد البشرية في مؤسسات التعليم العالي في ظل المتغيرات الدولية": مرجع سبق ذكره، ص: 386-390.

:
:(15)

	1.01	1.99		-1
	1.18	2.95		-2
	1.26	2.28		-3
	0.93	1.79	()	-4
	1.09	3.10	()	-5
	0.74	2.42		

0.74 2.42

1

1.26 2.28 :

1.99

1.01

"

"

2.95 1.18

1- وهو الحال نفسه لكثير من مؤسسات التعليم الجامعي الوطنية التي تمنح شهادات بدون مستوى، وهو ما أشار إليه الرئيس عبد العزيز بوتفليقة في خطابه الذي ألقاه بمناسبة نهاية السنة الجامعية 2000/1999 بجامعة هواري بومدين، في 2000/7/8: "... إن الشهادة لم تعد تحمل ما تعنيه من معارف بل أصبحت مجرد وثيقة إدارية، مما أدى في غالب الأحيان إلى انخفاض مستوى المشتراطات في الأساتذة والطلبة على حد سواء، مما الحق ضررا فادحا في العديد من الاختصاصات بقيمة الشهادة..."، للاطلاع على نص الخطاب كاملا، يمكن العودة إلى المرجع التالي: محمد بوعشة : مرجع سبق ذكره، ص: 134-144 .

:

3.10

.1.09

:

:

-1

TQM

:(16)

	1.28	3.61		11
	1.01	4.00		10
	1.07	4.11		7
	1.01	4.15		5
	1.06	4.26		4
	1.15	4.09		8

:

	1.04	4.11		6
	0.95	4.07		9
	1.03	4.26		3
	1.01	4.43		1
	0.99	4.28		2
	0.88	4.12		

.0.88

4.12

1

3.61 :

1.01 1.28

4.00

4.11

1.07

4.15

1 - لمزيد من المعلومات حول دراسات السوق ودراسات الزبائن الجامعين، يمكن الاطلاع على قوي بوحنية: "إدارة الموارد البشرية في مؤسسات التعليم العالي في ظل المتغيرات الدولية": مرجع سبق ذكره، ص: 450 .

4.07

0.95

.9 7 5 :

-2

(17)

0.58

3.82

TQM

:(17)

	1.05	3.77		1
	1.09	3.37		2
	0.85	4.20		3
	1.02	3.64		4
	1.02	3.63		5
	1.06	3.60		6
	0.88	4.15		7
	0.95	4.10		8
	1.02	6.96		9
	0.58	3.82		

.6 4 3

1

:

-3

:

TQM

:(18)

	0.77	4.21	()	1
	0.55	4.51		2

1- المرسوم التنفيذي رقم 253-98، المؤرخ في 17 أوت 1998، المتضمن القانون النموذجي للجامعة، الفصل الثاني: التنظيم الإداري والعلمي للكلية، المواد: 23-24-25، الجريدة الرسمية للجمهورية الجزائرية العدد60، الصادرة ب19 أوت 1998، ص: 08.

	0.61	4.48		3
	0.93	4.08		4
	0.59	4.51		5
	0.63	4.49		6
	0.44	4.38		

4.38

(19)

4.21

0.77

1

0.77

4.51

:

:

:

-1

:

":

-

"

:

:(19)

*		45		45	40	40	35	35	30	30		
0.17	1.63	0.29	2.86	0.30	3.08	0.32	2.93	0.36	2.83	0.27	2.87	
0.14	1.77	0.55	3.86	0.31	3.99	0.35	4.18	0.55	4.31	0.61	4.17	TQM

($\alpha \leq 0.05$)

*

في $\alpha \leq 0.05$

1.63

 $\alpha = 0.05$

0.17

0.14

1.77

:

)

(..

" :

-

"

:

:(20)

*						/
0.25	1.31	0.35	2.97	0.28	2.89	
0.14	2.25	0.49	4.19	0.46	4.03	TQM

($\alpha \leq 0.05$)

*

($\alpha \leq 0.05$)

TQM

:

-

TQM

:

:(21)

*									
0.10	2.29	0.32	2.95	0.32	2.99	0.23	2.76		
0.90	0.98	0.50	4.12	0.21	4.10	0.53	4.05	TQM	

($\alpha \leq 0.05$)

*

$\alpha \leq 0.05$

(21)

0.10 : 2.29
 TQM
 $\alpha = 0.05$ 0.90

:(22)

*									
0.42	0.94	0.26	2.74	0.31	2.88	0.33	3.00	0.29	2.91
0.16	1.79	0.12	4.49	0.41	3.97	0.41	4.22	0.55	4.06

($\alpha \leq 0.05$)

*

1.79 0.94

0.16 0.42 $\alpha = 0.05$
($\alpha \leq 0.05$)

:

■

■

. (4.49) (3.97) (4.22) (4.06) :

:

-

:(23)

*		20]20 - 15]]15 - 10]		10		
0.73	043	0.25	2.82	0.36	2.92	0.33	2.97	0.30	2.92	
1.10	20.9	0.58	4.16	0.36	3.82	0.38	4.25	0.52	4.09	TQM

($\alpha \leq 0.05$)

*

(23)

$\alpha \leq 0.05$

2.09 0.43

:

0.10 2.09

$\alpha = 0.05$

)

(

:

-2

:

(1

(2

(3

(4

(5

(6

(7

(8

(9

(10

.....





:

81

:

•

.

.

"

:

"

.

.

.

.

:



:



.

.

✓

‘

‘

‘

‘

.

.

✓

:

.

✓

:

⋮

✓

•

•

•

•

•

⋮

◆

⋮

-1

-2

-3

-4

-5

-6

:

-7

-8

-9

-10

-11

: /1
 : -
 1 : : -1
 .2006
 1 : : -2
 2006
 4 : -3
 .1998
 : -4
 2003.
 2000 1 : -5
 : -6
 2004.
 : -7
 2003.
 : -8
 2004
 1 : : -9
 1992.
 : -10
 . 2005
 : -11
 2003 1 **ISO** **TQM**
 - 9002 : -12
 .2006 **90014**
 1 : -13
 2003
 : -14
 1997

	1	:	-15
			2002
:		:	-16
1996.		1	
2		:	-17
	1990		
110011 9000		:	-18
		1999	1
2004		:	-19
	1	:	-20
		.	2004
2		:	-21
	2005.		
.1995		:	-22
	1	:	-23
		2000.	
3		:	-24
		2001.	
" "		:	-25
		2001	1
		:	-26
		.	2002
.2000	1	:	-27
-	:		-28
	.2007	-	
		:	-29
	1996.		
		:	-30
		.	2007
		:	-31
.1996 :			

1	9001:200	:	-32
		2006	
	:		-33
	.2006		1
		:	-34
		2002	
		:	-35
	1994		
1		:	-36
		.2006	
	:		-37
	.2004		
2004	1	:	-38
2005		:	-39
	TQM	:	-40
	.2006	1	
		:	-41
		.1989	
	:	:	-42
		.2000	1
	:	:	-43
		1997.	
	:		-44
		.1984	
			-45
	2006.	1	
.1998		:	-46
	1	:	-47
		2002.	
1		:	-48
		2000	

.1993	:		-49
	:	:	-50
		.1994	
	:		-51
1994	1		
	:	:	-52
		2002	
		:	-53
		.2007	1
1	:		-54
		.2008	
		:	-

- 55-André Chardonnet , Dominique Thibaudon : **Le guide du PCDA de Deming: progrès continue et management**, édition d'organisation, paris 2003.
- 56- Bertrand de quatre barbes : **Usages ou Clients ? Ecoute, marketing, et qualité dans les services publics**, 2^{ème}éd édition d'organisation , Paris 1998.
- 57-Claude Jambert, **L'assurance qualité**, 3^{ème} édition, Ed Economica, Paris 2001
- 58-Daniel Duret , Maurice Pillet: **Qualité en production , de l'iso 9000 aux outils de la qualité** ,ed d'organisation, paris 1998
- 59- Gerd .F.Kamisk , J.Piter Bauer: **Management de la qualité de A à Z**,édition masson , Paris 1994.
- 60- Gorgue Jean- Marie : **Management de la qualité**, 3^{ème} éd, édition Economica, Paris 2001.
- 61- Henri Mitonneau : **ISO 9000 version 2000**, 2^{ème} éd,édition Dunod, Paris 2001.
- 62- J.C. Tarondeau :**Marketing, Stratégie industrielle**, édition Vuibert, Paris 1998.
- 63-Jean Jacques Daudin, Charles S.Tapiero : **Les outils et le contrôle de la qualité**, Ed economica, Paris 1996

- " : -76
 " "

2006. " : -77
 " .2007

: " : -78
 " -
 .2004 -

" : -79
 "

2007./2006
 : -80

2004.
 " : -81
 "

.2008
 " : -82
 "

2006- 2005 " " : -83
 .1998

/3
 :

" " : -84
 13 9 :

" " : -85
 9-8:

2007
 2005.

"	:	":	-86
.2007	25-24:		
"		":	-87
		:	
	.2005	21- 17	
"		":	- 88
	.1998	21 - 18	
		":	-89
:	:	"(L.M.D/ . . .)	
	.2007	13-09 :	
"		":	-90
		:	
	.2005	21- 17	
		":	-91
		"	
	. 2003	13-11	
		"	-92
		:	
	.2007	-31-30	
		":	-93
	2000"	ISO 9001	
.2005	21 -17:		
		":	-94
		:	
	.2004	27 - 25	
		":	-95
		:	
	.2005	21- 17	
"		":	-96
13-9		:	
			2007

	" :	" :	-97
17 :			
		2005.	21 -
"	" :		-98
	:		
	2005.	21-17	
"	" :		-99
	:		
	2005	27 -25 :	
		:	-

100- Michaela Martin, Antony Stella : Assurance qualité externe dans l'enseignement supérieur : Les options , colloque international **sur l'assurance qualité dans l'enseignement supérieur entre exigences et réalité** , Alger 1-2 juin 2008.

101- Nick Griswood :le management par la qualité total, séminaire **implication pour la création d'un environnement de travail dans les services aux entreprises** bruxelle 20-21 octobre 1991

	:	/3
	:	-
"	" :	-102
.2004	1 16	
-	" :	-103
	03	"-9000
		.2008
	:	-

104-Roger Frost: l'iso en direct , **revue algérienne de normalisation**, éditer par l'institut algérien de normalisation IANOR, N 15, décembre 2005.

	:	/4
	:	-
1962	:	-105
		2002
.2000-1999	:	- 106
2004	:	-107
2008 09 01		-108
2009-2008		
	:	-109
		2008 20-19:
2004/2003	:	-110
.1998 19 60		-111
.2008 6 06		-112
.2008 4 : 23		-113
	:	-

114- Ministère de l'enseignement supérieur et de la recherche scientifique:
Elément de stratégie décennale de développement du secteur 2003-2004, Juillet 2003.

115- Ministère de l'enseignement supérieur et de la recherche scientifique:
Annuaire statistique N°26 office des publications universitaires , Alger1995.

116- Ministère de l'enseignement supérieur et de la recherche scientifique :
Annuaire statistique N°35, office des publications universitaires , Alger 2006

117- Ministère de l'enseignement supérieur et de la recherche scientifique:
Guide de l'enseignement supérieur et de la recherche scientifique en
Algerie,2002-2003.

118-Ministère de l'enseignement supérieur et de la recherche scientifique:
Elément de stratégie décennale de développement du secteur 2003-2014,
.9Juillet 2003.

119-Ministère de l'enseignement supérieur et de la recherche scientifique:
 Mise en œuvre et fonctionnement de la réforme de l'enseignement supérieur:
 Alger 1-2 juin 2008..

	:	/5
	:	-120
:	www.naus.sa/naus/Arabic/menu/elibras/scheter research/masters	2008./01/12
	:	-121
:	www.jinan.edu.lb/conf/confLHS/1/1-2doc :	2008./02/22
	:	-122
2008-01-22 :	www. Uluminsania .net :	
	:	-123
	:	
	http/www.mohe.gov.jo/higher%20educations/document%5cforum.doc	.2008-05-12 :
-	:	-124
	:	
2008.-05-12:	تاريخ الاطلاع: http/www.jinan.edu.lb/conf/conf LMS/1/6-2.doc.	-125
	:	2007
	www.qaap.net/doc/conference/publications/national%20Academic%20Ar.pdf	2008-04-13 :
2005		-126
	www.qaap.net/doc /publications/hand%20book%20version.pdf :	2008-04-13 :
	:	-127
	:	
	.2008/03/18 :	<u>http://www.ulum.nl/c32.html</u>

:	"	":	- -128
2008./05/15 :		http://www.cheq-edu.org/studies.htm	
..		":	-129
		:	"
.2008-11-12:		http://www.jinan.edu.lb/conf/conf LHS/1/1-1.doc .	
		www.mesrs.dz :	-130
		http://fsesg.univ-alger.dz :	-131
		www.stat.com :	-132



الملاحق

-

-

()

.....

/

.

.

.

(x)

.

.

:

: ==

(x)

35 30 -2

$\frac{\quad}{30} -1$ *

45 40 -4

40 35 -3

45 -5

: _____*

 -2

$\frac{\quad}{\quad} -1$ *

-3

 - 2

$\frac{\quad}{-1} -1$ *

 -4

-3

 -3

-2 $\frac{\quad}{-1} -1$ *

 15 10 -2

$\frac{\quad}{10} -1$ *

 20 -4

20 15 -3

: ==

.

-

(x)

: _____ **-1**

						1
						2
						3
						4
						5
						6

: _____ -2

						1
						2
						3
						4
						5
						6
						7
						8
						9
						10

: _____ -3

						1
						2
						3
						4
)	5
					(

						1
						2
						3
						4
						5
						6
						7

						1
						2
						3
						4
						-5
						-6
						-7
)	-8
					(

: _____ **-6**

						-1
						-2
						-3
						-4

: _____ **-7**

						-1
						-2
						-3
						-4
					()	-5

: _____

----- **-1**

(x)

						1
						2
						3
						4
						5
						6
						7
						8
						9
						10
						11

..... -2

: (x)

						1
						2
						3
						4
						5
						6
						7
						8
						9

