

الجمهورية الجزائرية الديمقراطية الشعبية
جامعة الجزائر
كلية علوم الإقتصاد و التسيير

حالة الجزائر (1963-2007)

أطروحة دكتوراه الدولة في العلوم الإقتصادية، تخصص: التسيير

إشراف
ا.د.شمعون شمعون

تقديم
أحمد نعيمي

لجنة المناقشة

- الأستاذ الدكتور زعباط عبد الحميد رئيسا
- الأستاذ الدكتور شمعون شمعون مقرر
- الأستاذ الدكتور زبيري رابح عضوا
- الأستاذ الدكتور براق محمد عضوا
- الدكتور ناصر مراد عضوا
- الدكتور زايد مراد عضوا

2008-2007

.....

)

(

(

)

.

.

1.....

8.. :

9..... :

10..... مقدمة الفصل الأول

11..... :

11..... :

13..... :

18..... :

18..... :

19..... :

22..... :

25..... :

25..... :

26..... :

28..... :

33..... :

35..... :

36..... :

42..... :

45..... :

47.....

48..... :

49..... :

50..... :

50..... :

51..... :

54..... :

56..... () :

57..... :

60..... :

60..... :

64..... :

71	:
71	:
73	:
75	:
79	:
83	:
84	:
	:
85	:
86	:
87	مقدمة الفصل الثالث
88	:
88	:
89	:
91	:
93	:
96	:
97	:
97	:
102	:
106	:
107	:
109	:
111	:
116	:
	:
120	:
120	1986 1963
122	2001 1986
128	2007 2001
131	:
131	:
133	:
135	:
139	:

140	:
141	مقدمة الفصل الرابع
142	:
142	:
143	:
144	:
147	:
148	:
151	:
157	:
161	:
161	:
162	:
165	:
167	:
167	:
172 (2007-1963)	:
177 (2001-1967)	:
183	:
184	:
185	:
186	:
187	مقدمة الفصل الخامس
188	:
188	:
192	:
194	:
194	:
197	:
199	:
199	:
201	:
206	:
208	:
208	:

209	:
210	:
210	:
212	:
214	:
215	:
217	:
217	:
220	:
225	:
229	:
230	:
231	مقدمة الفصل السادس
232	:
232	:
236	:
241	:
241	:
243	:
249	:
252	:
252	:
257	:
259	:
260	:
261	:
263	:
265	:
267	:
268	:
269	:
276	:
277	:

)

)

)

(

(

(

.(

)

:

-

-

-
-
-
-
-
-
-
-
-
-

:

:

-

:

-

-

-

-

-

-

-

-

:

:

.1

.2

:

-أ

-ب

-ج

.3

.

)

(.....)

-

-

.4

.

.5

.

.6

.

.7

.

:

:

-1

.(2007 - 1963)

: -2
(2001 - 1967)

:

(1967) -أ
(2001)

(2001 - 1967) -ب

-

:

...

-

-

)1967

-ج

.(2001 (

:

.(The trend)

-

-

.

-

(2001-1967)

-د

.() 2007

2007-2001

:

.1



:

. - -
:
()

(2007 - 1963)

. (2001 - 1967)

)

:

(

- - .

.

.

الباب الأول

التخصيص العام للموارد والميزانية

العامّة ورصد وظائفها



.

.

.

.

:

.

:

.

:

.

:

:



:

()

()

:

:

:

-

....

:

.

:

-

....

.

.(*)

:

...

:



1.

:2

.()

-

-

:

" "

:

)

(

:

¹ David Begg, Stanley Fisher, Rudiger Dornbusch: "Macroeconomie", Dunod, Paris. 2002, p53.

"

:

":

.²

:

:

. ...

.()

:

.

.

:

-j

1

-

-

:

¹ Malcolm Gillis, Dwight Perkins, Micheal Roemer, Donald Snodgrass : "Economie du développement", Editions de Boeck Université, Bruxelles. 2004, pp. 129-133.

-1

(Les économies externes)

-2

...

-3

(Ressources communes)

.. (Pâturages collectifs)

()

(institutions sous-développées)

-4

(Déséquilibres macroéconomiques)

:

... .

.

:

f

:

•

.

)

.(

)

(

:¹

:

:(1-1)

2	1 -
4	3 -

.46

:

.. :

:

(4)

(1-1)

(Les biens publics purs)

(3)

:

•

(1-1)

(2)

(

)

:1

(1-1)

:(1)

.(... :)

:(2)

:(3)

.()

:(4)

(*)

.62

()

. 1
(*)

:

:

() () .()

:

" " " "

..

...

:

" -

1"

" -

2"

3"

" -

" -

4"

()

" -

5"

" -

6"

:

.443. 1977 .

"

"

:

"

1

":

2

.412.

2002

3

"

:

3.

1995 .

4

.118.

"

":

5

.73. 1999 .

"

":

6

:



"

"

:

"

:

1"

:

"

1628 (*)"

" "

1689

(**)" "

:

2"

:

:

-

:

-

-

.40-38 1978

" : " : . 1

(*) Petition of rights.
(**) Bill of rights.

. : . 2

:

(the consolidation fund service)

•

:(supply services)

•

:

-

Above the line

.Below the line

:

L'assemblée nationale

1789

1793

1791

1862

31

"

1"

:

-

-

1956

29

" :

2"

-"Législatif"

-

¹ Bachir Yelles Chaouche: "Le budget de l'État et des collectivités locales", OPU, Alger. 1990, p24-25.

² IBID.

:



:

" : 1923

"

1"

:

1973 53

"

2"

:

1923

1921 (Budget and Accounting act)

Bureau)

1923

(du budget

.³(Le congrès)

.14-11

"

":

1

.414.

2

³ Michael E. Levy, in: Encyclopédie économique, tendances actuelles, economica, Paris. 1984, p91.

:

:¹

-1

-2

-3

:

:

1900

Personnalité)

1900 19

..(Autonomie financière)

(civile

1903

-

- "territoire du sud"

Loi organique de l'Algérie

1947

20

caractère de

- 1950

13

collectivité locale

(gouverneur)

:²

1959

2(ordonnance)

":

.13

. 1

² J.Wolf: "le budget de l'Algérie de 1959 à 1965", in: revue de sciences financières, année 1967.

:

"

:

"

1"

:

-
-
-

1959

.2

-)

(

)

.(

:

1959

:

•

¹ Bachir Yelles Chaouche, op.cit., p.25.
² J. Wolf. Op.cit....

:

17-84

: 1984 7

1"

:

)

.(..

.()

: 17-84 6

2"

21-90

3"

":

1984	7	17-84	1
.1984	10	28	2
1990	15	17-84	3
		21-90	35
		.1990	

17-84)

:

21-90

"

"

1

:

" "

:

.(

)

:

(N-1)

N

1

- Pascale Bertoni: "Finances publiques", vuibert, Paris. 1987, p.24 et suivantes.
- Paul Lowenthal: "Economie et finances publiques", De Boeck et Larcier, Bruxelles. 1996, pp97-100.
- Maurice Duverger: "Finances publiques", PUF, Paris. 1978, p.50 et suivantes.
- Abdellkader Benmarouf: "Introduction à l'économie des finances publiques", ISE d'Alger. 1984, p.23 et suivantes.
- Bachir Yelles Chaouche: op.cit., p.21 et suivantes.

443

42.

107. 1981.

62. 2003.

:



(TVA)

.(IRG/Salaire)

.(IBS)

(IRG/Annuel)

()

-

-

-

()

()

..

:

:



:

:

:

:

:

:

:

) (12)

(31 1

- -

.

.

.

1

2

:

:(crédits limitatifs) :

(credits d'avance)

:(credits évaluatifs) :

(reparations civiles)

:

.458

"

: " : . 1

² AbdelKader Benmrcouf: op.cit., ...p.25.

:

:(crédits provisionnels)

:

-

.¹

.²

. le budget cyclique :

()

(10)

(7)

1937

.1929

¹ Ibid.

:

:

5

:

:

(l'engagement)

:

-

- (dépenses en capital)

(plan indicatif)

:

(crédits de paiement)

.¹

: :

" : 17-74

.²

()

.461

".. " : .¹
 A. Benmarouf, op.cit., p.26
 1984 7 17-84 ²

:

"

"

1"

2"

(**)

(*)

Annexe "D" :

"C" :

(

)

1988

"B" :

(

Annexe

² Deuxième plan quinquennal (1985-1989): Rapport général MPAT, Alger, 1985, p.143.

(*) Autorisation de programme.

(**) Loi de programme.

:



:

.

.

.

.

:

:

.

.

:

:

()

..

:

.(par décret)

:

:

¹48

:

.Comptes de commerce	-1
. Comptes d'affectation spécial	-2
.Comptes d'avances	-3
.Comptes de prêts	-4
.	-5

Comptes de règlement avec les gouvernements étrangers.

:

" " "

" " "

:

" "

()
() ()
()
()
()

:

()

()

- -

.¹

()

:

:1

- -

.

•

•

: :

()

.

-

(budget brut)

(budget net)

-

.

:

-

-

.

1984

.

:1

.456

..... 1

:

: -

(budget autonome)

.()

: -

: :

.2

-
-
-

¹ Bachir Yelles Chaouche: "le budget de l'état", op.cit., p95.

17-84 8

":

1"

:

:2

-أ

-ب

.(fonds de concours)

-ج

-د

-

:

² Bachir Yelles Chaouche, op.cit., p.97 et suivantes.

:

()
 - - (L'affectation)
 1: 17-84 9

"

(Crédit complémentaire)

"

()

:

" 1978 33
 (redevances)

2"

" :

"

1984

(3) : (15)

"

"

1:

			17-84	1
1977/12/31	83.	1978		2
		17 - 84		(3)

:

:

•

.()

(Employeurs)

(Prestations)

(salaire de poste)

(un taux)

:

.

-

.

-

.

-

.

-

:

•

(E.R.I.A.D)

:

...

-

-

-

:

•

:

(escale)

:

-

. ..

:

-

.

¹ Bachir Yelles Chaouche. Op cit, p98.

:



:

-

(transit)

:CNAT

-

.(CNAT)

:

1982

05-71

1982

01-82

:1

"

"

(exclusivement)

"

fonds de

compensation

%4

%300

:

"

"

"

"

"

"

.1982

9-10

:1982

6

01-82

1

() " "

l'Etat)

¹Duverger

: (redistributeur

¹ Maurice Duverger: op.cit.,...pp.50-53

(1)

صادرات و دخول رؤوس الأموال

تصدير رؤوس الأموال إلى الخارج

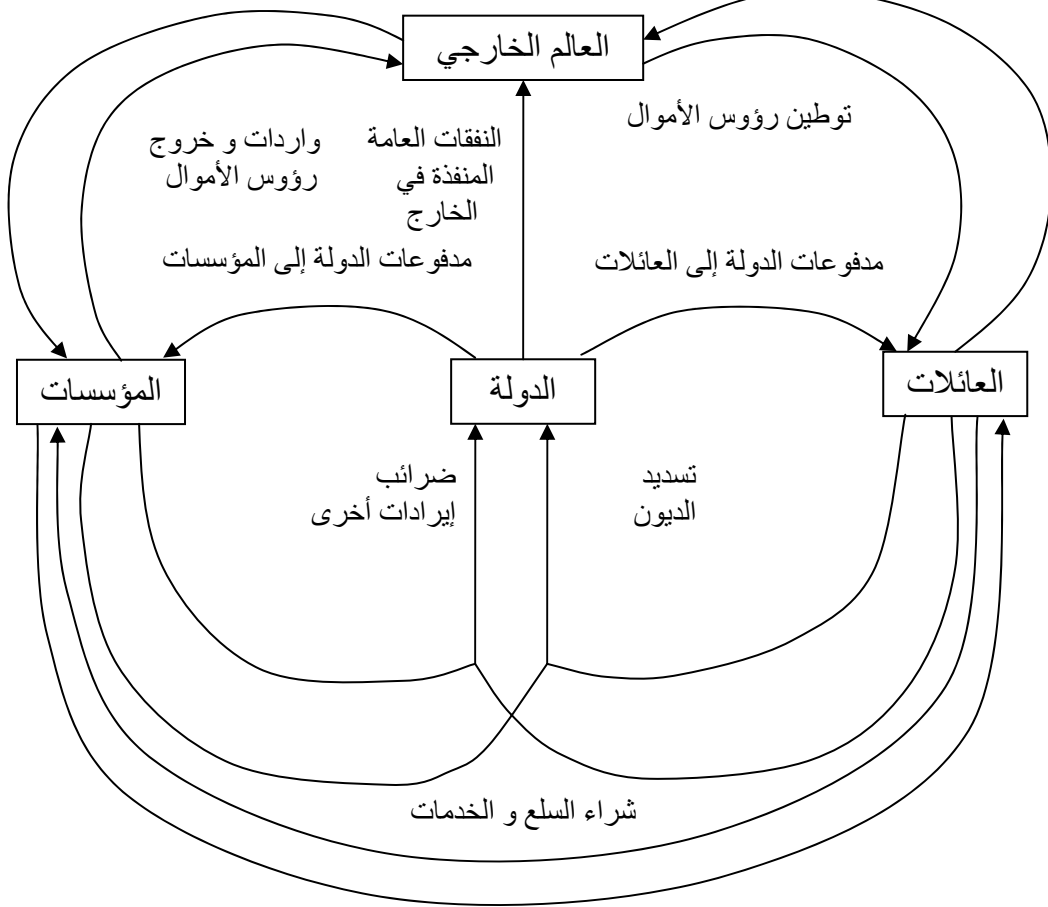

M.Duverger.op.cit., p.52 :

(*)

(1)

()

. . .

(*) Pompe aspirante et foulante.

:

:

2001

2001 1

1959

(D'une façon sincère)

" :32

" "

1"

2007

2001

(Principe de Sincérité budgétaire)

(missions)

(Crédits)

²(chapitres)

(Programmes)

(Titres)

48

" :

(Indicateurs de Performances)

3"

(Le Projet de loi de règlement)

¹ www.minefi.gouv.fr.

² Mathieu Conan: "La loi organique relative aux lois de finances n'entrera en rigueur qu'en 2007", revue du Droit public, n° 1-2006, p.31.

³ Alain Pariente: "La Démarche de performance issue de la LOLF: quelles perspectives", Revue du Droit publics, N: 1-2006, p.37.

(RAP) Un Rapport annuel de performance

.¹

.2001

.

¹ www.droitpublic.net.



.

.

.

" "

.

(- -)

...

.

.



:

.

.

.

.

.

.

:

:

:

-

-

-

:



:

" "

:

-1

-2

-3

-4

:

)

(

-

:

-

-

(Non marchande)

:



$$\begin{aligned}
 & (\dots - \dots - \dots - \dots) \\
 & \qquad \qquad \qquad (\dots - \dots - \dots)
 \end{aligned}$$

:

:

-1

()

:

1

..

:

.236. 1977 .

"



":

1

:

.

.

:

-2

.

Comptabilité publique

.

.(2)

:2

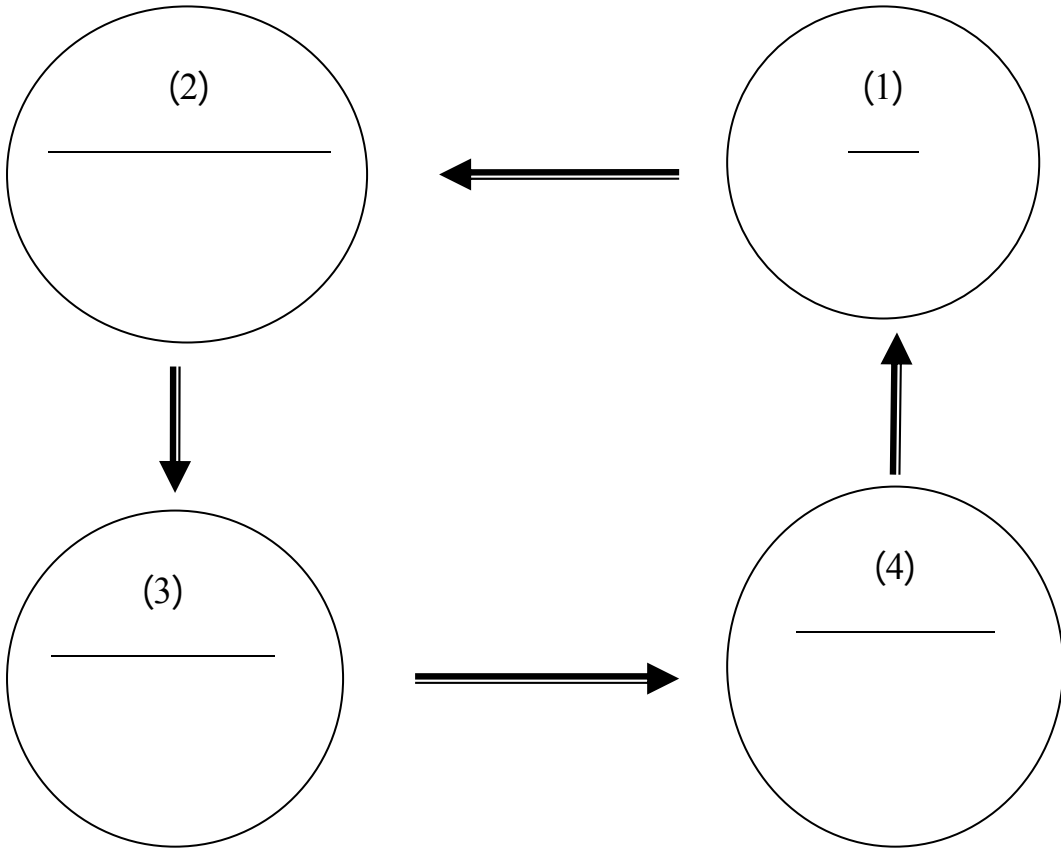

()

1.

¹ Mourad Labidi : « Comptabilité national », OPU, Alger. 1982, pp251-252.

(Optique gestion) (Comptabilité sur la base des paiements)
(Optique exercice)

1.

()

:

)

(

:

()

(..

(... -)

()

:

()

:(2 - 1)

()

:(2-1)

								()		
.....	-	-	-	-	(*)
.....	-	(*)
.....	-	-	-	(*)
.....	
G	G''	g	f	e	G'	d	c	b	a	

:

(-)

(...)

:

(a)

(G')

(d)

(c)

(b)

(g)

(f)

(e)

(G'')

:

.(2-1)

G'+G''=G

:

()

:

:()¹

:

-(1)

Cpte d'affectation

².

(a+b+c)

.Epargne budgétaire

:

-(2)

)

(e+f)

(

" "

« Besoin de "

"

« Capacité de financement »

. financement »

:

-(3)

.« solde des créances et dettes »

1

2

Tableau économique

d'ensemble (TEE)

1.

:

()

:

()

(Compte d'affectation)

)

L'épargne budgétaire:(

.)

« Capacité de financement »

¹ M. Labidi : « Comptabilité national », op cit, p.169.

« Besoin de financements »

() (3).

:3

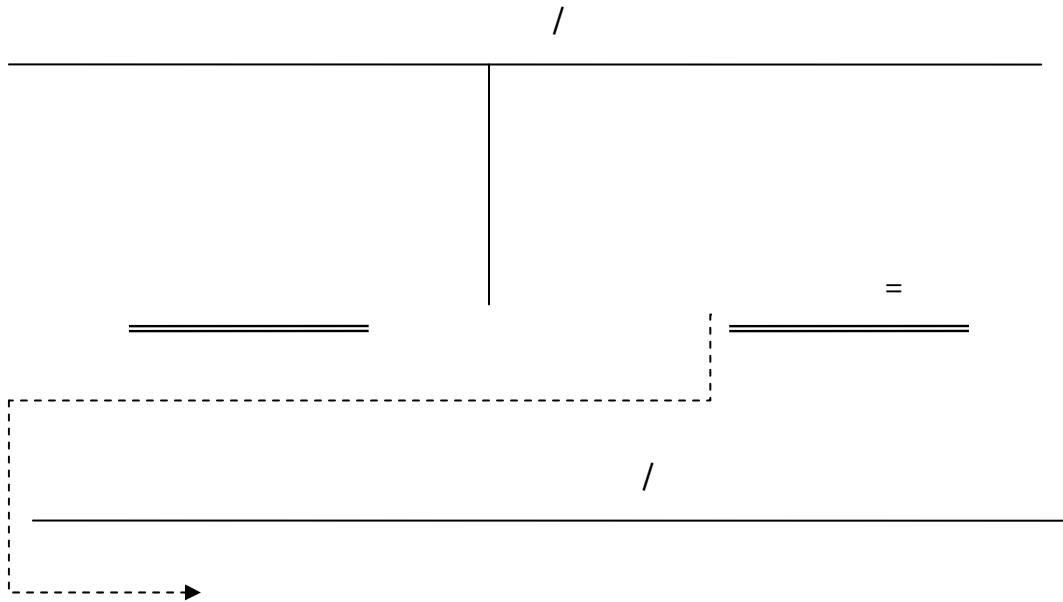

رصيد }
 الحاجة إلى التمويل }
 طاقة تمويل }

=====
 =====

:

() ...

:

Compte : revenus et dépenses des administrations

Compte d'accumulation des administrations

centrales

centrales

.(Opérations courantes et en capital des administrations centrales)

()

1993

- - - - - :

- - - - -

.¹

2001

()

² (10)

-

-

.

² Classification des fonctions des administrations publiques (CFAP, COFOG en Anglais), in : Government Finance Statistics Manual. 2001, FMI. 2004, p.87.

:

:

"

"

(Objectifs finalisés)

-

-

-

-

:

-1

-2

:

:

(Plan indicatif)

(Plan incitatif)

....

- -

.¹

)

- - - -

.(...

:

2.:

- - - -1

-2

-3

¹ Henri Sempé : « Budget et trésor », Edition Cujas, Paris. 1973. P.63.

:

-4

-5

-6

-7

-8

-9

-10

:

(Planification des finances publics)

(Budget plurannuel)

:



.

:

:

:

()

.

.. ..

:

(Loi de

programme)

.

:

''

''

.()

''

:

:

(*):

-1

:

()

:

-2

.

1.

.(..)

.

.(4)

:4

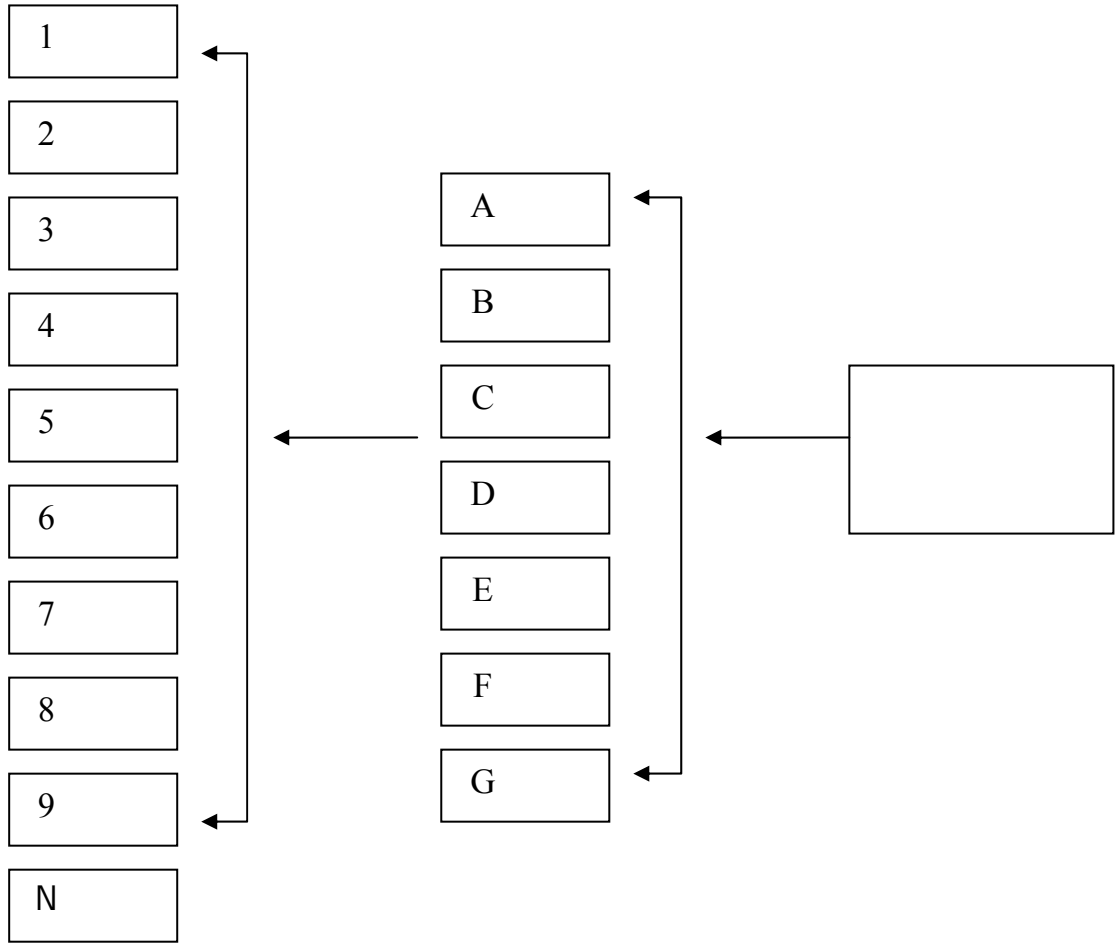

()

()

" "

:

"

"

:

-3

Budgets économiques

(Solde budgétaire)

1.

" "

()

:

..

()

¹ Jean Rivoli : « Le budget de l'Etat », Edition du seuil, Paris. 1975, p. 111 et suivantes.

()

*(PPBS): -4

1:

-1

-2

-3

-4

-

-

Operations research

Cost-effectiveness analysis

Système analysis

.Cost-benefit analysis

-

* PPBS : Planning Programming Budgeting System.

** (ZBB) -5
1970

" : 1967

1."

2.:

-1

Formulation of decision packages " " -2

-3

:

أ-

ب-

** ZBB : Zero Based Budgeting.

.48.
110 . 1999 .

" : 1
" : 2

:

ZBB و PPBS

RCB

:

"

ZBB PPBS

"

1"

2"

ZBB PPBS

:

-6

- :

..

-

-

-

3:

.(1987-1981)

Cutback management

-1

.(1991-1987)

National debt reduction

-2

(Program

Balanced budget

-3

.(1999-1991)

priorities)

HOOVER

Out-put budget

Performance budget

Finanzplanung

Budget fonctionnel

¹

¹ Renaud De La Génier : « Le budget », Presses de la fondation nationale des sciences politiques, Paris. 1976, p.17.

:

:

- -)

.(...

()

1.

" "

:

-

-

.92.

82.

1

1974 .

"

:

":

:

.254.

1979 .

"

":

411.

:

()

1

.« Utilité collective »

« y » () :

...« w »

« x »

« z »

: « U »

$$U=u(y,z,x,w...)$$

: « B »

« Utilité partielle »

$$Y=y(B)$$

$$Z=z(B)$$

$$X=x(B)$$

$$W=w(B).....$$

« Fonction globale d'utilité

: « collective »

$$U=u[B,(r,s)]$$

(r,s)

$$.U=u(B)$$

- - - - - :

..

- - - - -

« Objectifs

« Objectifs intermédiaires »

- - - - - : « finalisés »

¹ Renaud De La Genière : « Le budget », Presses de la fondation nationale des sciences politiques, Paris.1976, pp.43-44.

:

..

-

« X »

« Matrice »

:

)

:

(...

... ..

.(2-2)

)

:(2-2)

...			
X			
X	X	X	
		X	
		X	
		X	
X		.	
.		.	.
.		.	.
.		.	.
.... .. X		.	

:

- - - : « Croissance »
() ... -
) (- - -)
. (..

- -

- () « projets »
. -
- : -

Arrow

:

1;

. -
. () -
. () -
. -

¹ Renaud De La Genière : " op.cit... ", p.38.

:

:

. . . .

" "

. . . .

Vilfredo Pareto

.

.(Réglementation des prix)

.

:

.(Collectivités locales)

:

-

-

.(Dotation en capital)

-

-

. . . .

-

:

...

:

..

.

)

(

1992

1.7

1986

2.5

¹.2000

0.9

(EPE)

1300

².

:

:

.(Fonctions tutélares)

(Fonctions régaliennes)

:

-f

:

(Services publics)

¹ Frederic Teulon : « Le rôle économique et social de l'Etat et des administrations politiques », Ellipses, Paris. 2000, p.15.
² www.algerieinfo.com

:



"

()

()

:

"

"

"

.

-

.

-

.

-

:

-ج

(Fonctions tutélaires)

"

"

.(Tutélaires)

(Sous-tutelle)

. . .

.

:

.

:

.(...

)

.

:

:

Esping Andersen

(2001) Bertola et Al. (1998) Ferrera (1979)

¹: (Les quatres Europes sociales)

: -1

()

: -2

()

: -3

.(Repose sur la tradition Beveridgienne)

: : -4

(Retraite

(Le père de famille gagne-pain)

anticipée)

¹ Tito Boeri et Simona Baldi : « Europes sociales, convergence et compétition » ; in :Revue d'Economie politique, Nov-Decembre 2005.

:

(2-3)

(2001-1980)

2001	1997	1994	1990	1985	1980	
29,2	30,7	33,1	29,3	27,9	29,1	
28,5	29,4	29,3	26,6	26,6	21,1	
24,3	22,1	21,2	20,9	17,9	11,5	
16,9	13,8	13,0	11,2	11,0	10,2	
21,1	18,9	17,3	13,9	11,1	10,9	
21,8	22,0	23,2	19,5	21,1	17,9	
14,8	14,9	15,4	13,4	13,0	13,3	
21,9	22,3	22,9	20,5	19,6	17,7	OCDE-21
22,1	22,5	23,2	20,9	19,8	17,9	OCDE-23
21,1	21,2	21,6	19,1	-	-	OCDE-28
24,0	24,8	26,2	23,4	22,9	20,6	

:

OCDE(2004), Base de données des dépenses sociales :

www.OECD.org/els/social/depenses

(2-3)

(Le modèle continental)

(Le modèle nordique)

(Le modèle méditerranéen)

(Le modèle anglo-saxon)

(OCDE-21)

:

.(OCDE-23)

(OCDE-28)

)

(2001 %24,3 1980 %11,5

33,1

1997 %24,8

.2001 %29.4

1994

"

"

.....

:

}	()	-
		-
}		-
		-
}		-
		-
		-



1993

2001



.

.

"

"

"

"

.()

:

.



:

: -

: -

: -

: -

: -

:

:

.

...

:

1

:

*

.

:

*

:



:

*

(Protection

sociale)

:

.()

-

-

1:

-1

-2

-3

198 . 1989 .

" - - :

: " : . 1



)

.

.

.

(

.

.

.

:

.(O.C.D.E)

-1958 -

¹: (Instruments macrocomptables)

:(Les comptes de la sécurité sociale) -

(Les régimes)

" "

(les comptes des administrations de sécurité sociale) : -

(Comptes de la nation)

:(L'effort sociales de la nation) () -

1978

(Les (Prestations sociales)

(Les assurés) charges)

() .(Les contribuables)

Quotient) :
(familial

:(Les comptes de la protection sociale) -

(Les mutuelles)

¹ Jean Claude Ray, Jean Marc Dupuis : « Analyse économique des politiques sociales », PUF, Paris. 1988, p43 et suivantes.

:

(Prévoyance sociale collective)

:

-

-

-

-

-

:(Comptes satellites)

-

1

.

.

¹ Jean Claude Ray, Jean Marc Dupuis, op.cit..., p.45.

:

:

:

:

*

.

.

:

*

.

(5)	
(risques)	(Caisses autonomes)
	¹ : (O I T)
	-
(CNAS)	
	.(CASNOS)
.(CNR)	-
.(CNAC)	-

¹ Larbi Lamri : « Le système de sécurité sociale en Algérie : une approche économique », OPU, Alger. 2004, p.39.

(L'action sociale de

	:	l'Etat)
(Etablissements spécialisés)		-
	· ...	
	.	-
(Allocations et indemnités)		-
.(Filet social)		-
	.	
		.(Prélèvements sociaux)
(Prélèvement fiscaux)		
	.	
	:	*
(Budget social de la nation)		
()	
.()	

1.

¹ Farhane Sidi Mohamed : « Définitions du concept et du champ couvert par le budget social de l'Etat », Ministère de Finance, Alger. 2000.



: -

: -

. -

. -

. -

: -

. () -

. -

.() -

. -

. -

: -

: -

. -

. -

. -

. -

. -

: -

. -

. -

. -

. -

.() -

. -

() () ()

:

:

" "

"

"

" "

.

)

"

"

¹(

:

-

-

(Vulnérabilité

.sociale)

¹ Ferhane Sidi Mohamed, op.cit

()

()

:

:

" " - -

" (1970) Kurz Arrow

"

(Théorie de la croissance endogène)¹ - " "

¹ Ahmed Zakane : « Dépenses publiques productives et dynamique de croissance : approches théoriques et empiriques appliquées au cas de l'Algérie », in :

)

(

:

-1

()

-2

-3

()

" "

(Source de distorsions)

-

-

1.

"les externalités

"

"

"

-

-

2.

-

-

"

"

.2005 15 14 :

¹ Claude Berthomieu, Aek Chabane, Abdelfattah Ghorbel : « la restauration du rôle de l'Etat dans la croissance et le développement économique », Publisud, Paris. 2004, pp4-11.

² IBID.

(1988) Lucas

(Autres facteurs)

1.

" "

(1988) Lucas

-(L'effet d'éviction)

(2001) Bhargava

(PIB)

2.

(Etudes empiriques)

¹ Zakane Ahmed: " Dépenses publiques productives et dynamique....." op.cit...p.18

² Rami Abdekafi : « Politique environnementales et rôle de l'Etat dans le pays en développement : un essai de vérification de quelques hypothèses des modèles de croissance endogène », in : « Claude Berthomieu, Aek Chabane, Abdelfattah Ghorbel : « la restauration.... » op.cit, pp170-177.

:

-2) (3-1)
 : (3
 ((%)) :(3-1)

2000 - 1999	1994 - 1993	1988 - 1987	
26,3	33,0	39,0
12,0	17,8	22,5	

Deaton , angus et Drèze (2002), in :

Philippe Aghion et Beatriz Armendariz De Aghion : « croissance endogène et
 réduction de la pauvreté », in : Economie Internationale, n° 100, 4^{ème} trimestre 2004,
 la documentation Française.

(3-2)
 (%) :(3-2)

2000 - 1999	1994 - 1993	1988 - 1987	
5,61	5,64	3,75
3,30	3,69	1,17	...()
2,44	2,89	1,17

.(3-1) :

(3-2) (3-1)

" " "

:(progrès techniques endogène) "



.					-1
		.			-2
	¹ .	()			-3
			()		
	² .				
			.	()	-1
		.	()		-2
			.		-3
					-4
					-5
				()	
(2001) Lindhal	Krueger	(1994) Spiegel	Benhabib		
		(Capital humain)			
"					
()		-		- "	

¹ Philippe Aghiane et Beatriz Armandariz De Aghion : op.cit.
² IBID.

:

:

François Perrous

(PIB)

" 1961 (1961)
()
1"

()
" "

:

1990

(Indicateur composite)

1990

(PNUD)

Indicateur de développement humain (IDH)

:

()

1 0

()

(IDH)

(3-3)

¹ François Perrous, in : André Louat : « le sous – développement : stratégies et résultats », Ellipses, Paris. 1999, p.9.

:

(IDH)

:(3-3)

0 = 25		
1 = 85		
0=% 0		*
1=% 100	.3/2	
0 = 0		*
1= 15	3/1	
0= 200		
1 = 5385) 1995	
	(

:

2004 .

2004

.127.

André Louat : « Le sous-développement : stratégies et résultats », Ellipses, paris, 1999, p8.

(3-3)

0.8 0.5

0.5

0.8

PNUD

PNB/n

IDH

:

1997 (PNUD)

(IPH)

: (3-4)

(IPH)

:(3-4)

<p>:</p> <p>-</p> <p>.</p> <p>-</p> <p>.</p>	

(3-3)

:

(3-4)

(IPH)

(L'accès aux services collectifs)

(IPH1)

1998

:

(IPH2)

(OCDE)

:

.(60)

: -

% 50)

: : -

.(12)

: -

IPH2 IPH1

()

" " " "

1.

41) (% 44) (% 59) : 2001
 (% 28) (% 31) (% 33) (% 36) (% 37) (%
 2.(% 23)

" " " "

" " " "

IPH2 IPH1

AMARTIA SEN

IDH

"

3 "

1990

(25)

¹ André Louat, op.cit, pp.10-11.

2002 .99. 2004 : Amartia Sen 2
 .2002 . 3

:

2015

:

: *

6 5 4 : : -

.

3 2 : : -

()

1 : : -

: -

5

: *

7 : : -

: -

:8 : () -

1.

:

.28. 2003 .
"

" :2003

2003

1

.11. 2004 . (CNES)

:

:

() "

) ()

1.

(

" 1990

2 "

:

:

:

3

"

":

1

.12. " 1990

1990

.2. 2006

2

.2000

:

-

":

3



...

.

1.

.

.

.

2.

.

" .2000 :

.35.

" : _____ 1

2

1 .

1997

(IPH1)

.(IPH2)

1997

" " " " " "

2 " " " " " " " " " " "

3 "

: 5

² Lexique de la pauvreté, in : Rapport mondial sur le développement humain 1997, PNUD, Ecomnomica, Paris. 1997, pp.14-15.

³ Vulnérabilité sociale : cause et enjeux, in : Rapport sur la situation dans le monde, 2003, Département des affaires économique et sociales, Nations Unies, New York. 2003, p.9.

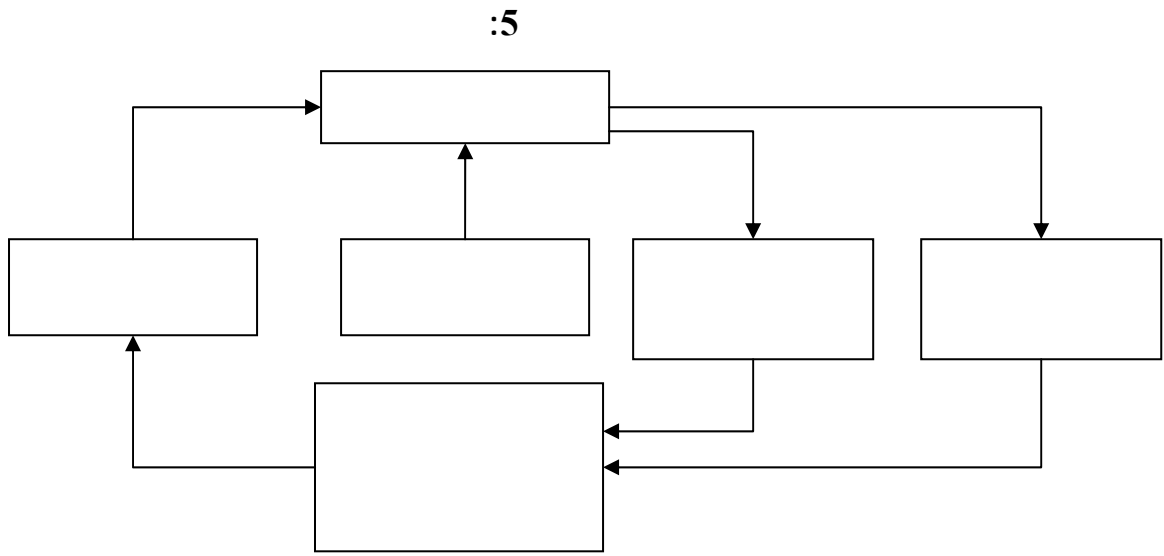

Source : Mc Connell, Brue (2002) in : 5.

5

.

.

.

-

-

1:

:

-1

...

.

_____ 1
":

.62 . 2005 .

:

-2

:

"

"

...

-

-

:

-

.

-

.

-

1.

1998

%91,05

%66,67

2.

%62,77

(Endettés)

:

56

3

3,2

1999

1986

.

.

¹ CENEAP : « les effets du programme d'ajustement structurel sur les populations vulnérables », Avril. 2001, p.24.

² CENEAP : « La pauvreté en Algérie : évolution et tendance »: la revue du CENEAP, n°22, Année 2001, p.10.



1993 1986

“ ” “ ” “ ” “ ” “ ” “ ”

1.

1.

. " "

:

.

1986

.1994

-

-

.

1992

:

¹ Agence de développement social : « Analyse qualitative et quantitative relative à l'évolution du système de protection sociale en Algérie », Mars 2002, p.1.

:

				1,	
				:	-1
1992					
				:	
-	-		:(ICAF)		-
.		60		.	
7000			:(IPSU)		-
.	500		()		
			:(ICSR)		-
					120
			:(ICPR)		-
	7000				
				.	120
					-2
	:1994				
(L'employeur)			(IPSU)		-
			(ICPR)		
				.	
:	(ICSR)				-
			:(AFS)		-
		120		600	

¹ Agence de développement social : « Analyse quantitative... » op.cit, pp.4-11.

:

120	1996	900		
			:(IAIG)	-
	.(Collectivités locales)			
	(8)		2100	
		.1996		2800
				IAIG AFS
		(CNAS)		
				-3
	(ADS)	1997		
:				* (4006' AL)
	.(TUP-HIMO)			-
	.(Projets de développement communautaire)			-
	.(Cdp)			-
	1999 1998			
	:			
		.1997		-
)			-
	.(...	-	-	
				4006' AL *
		2000		

:



-

:

1;

-1

-2

2006

482

:

"

":

1

.161.

[Gupta et AL .(2000), Legeida (2001) ,

/

¹ Alderman (2002)]

Coady,

74

48

122

Grosh and Hoddinott(2004)

2;

:

)

.(

:

:



(Self-targeting)

)

.(

:

%50

%40

[Coady, Gros hand Hoddinet (2004)]

%80

Laura Tuck and

¹ Kathy Lindert (1996)

%20 19

%44

2

3

.214 . 2006 . -

.183 .

1

2

3

:

:

" "

:

: 1986 – 1963 :

*

: 2001 – 1986 :

*

: 2007-2001 :

*

1986 1963

:

1967

¹(50)

²:

-

¹ Rapport national sur le développement social présenté au : Sommet mondial sur le développement social, Copenhague, Mars. 1995, p.6.

² Ibid

:

							-
							-
(1985-1981)							-
						140.000	%7
1993	%6.1	1985	%8.4	1966	%14	-	
1986	1962						
							1.
							-
%30	" Urbanisation "						-
		² .1995	%50	1977	%40	1966	-
		% 3					-
							-
							22
							-
1987	7.2	1966	5.8				-
		% 72)					-
% 2.5							(
..							³ 1987
							-
							-
						1986	-

¹ Abdelkader Sid Ahmed : « Un projet pour l'Algérie : Eléments pour un réel partenariat Euro-méditerranéen », Publisud , Paris .1995 , p.35
² Rapport national sur le développement social, op.cit.
³ IBID.

:

2001 1986

:

(1989 - 1985)

1986

:

1986

-1

%7 6

44 1979

1986

(9)

:(3-5)

(1986)

1986

:(3-5)

:

توقعات قانون المالية التكميلي	توقعات قانون المالية السنوي	النفقات و الإيرادات العامة
59.5	67
45	61
104.5	128	
61.5	75
29	48
90.5	123	
14	5	

" " :

.246. 1986 .

1986	1985
% 39.5	() %18
(3)	(%11.1) (%26.2)
	1986 % 1.6
	% 2.2
	(Vulnérabilité sociale)
% 14 1995	
1988 %8	
29) (% 46)	
(%13)	(%22) (%)
	(Le décile le plus pauvre)
	¹ .(/)
	-2

2.

(1987)	*
(1988)	*
.1989 (Stand-by)	*

¹ Banque Mondiale : Algérie :Stratégie de coopération (2003-2006), Département Maghreb, Région Moyen Orient et Afrique du nord. Juin 2003, p.6.

² CNES : Rapport national sur le développement humain, année 2000.Novembre 2001, p.22 et suivantes.

- Hocine Benissad : « Algérie : de la planification socialiste à l'économie du marché (19662 – 2004) », ENAG Edition, Alger. 2004, p.70 et suivantes.

	89 – 12	1989		*
			.1990	*
)				*
			.(1990	
	.1991		(2 ^{ème} accord stand by)	*
	.(1991)		%22	*
	.(1992 – 1991)			*
)			(Filet social)	*
			.(1992	
(La				*
			.1992	
			semoule)	
			:1993	*
			:1993	*
			:	
	.(1994 –)	%50	(Dévalutaion du DA)	*
			(3 ^{ème} accord stand by)	*
			.(1994)	
	(1995)			*
			.(1995)	
			.(1995)	*
			200	:1996 *
			(Convertibilité)	:1997 *
	.(Art. VIII des statuts du FMI)		8	
	.1999 – 1998		250	*

() ()

.()

:

-

134

(EPE)

1998

679 (EPL)

.(3-6)

1998**:(3-6)**

%		%		%	EPL	%	EPE	
1.8	3819	35.6	370	1.5	1234	1.7	2205	..
60.2	128266	18.8	195	61.7	51557	59.6	76514	..
20.7	44017	14.5	150	29.3	24522	15.1	19345	..
17.3	36868	31.1	323	7.5	6310	23.66	30235	..
100	212970	100	1038	100	83623	100	128299	..

CNES : Bulletin officiel n°6, Novembre 1999, p.170

:

:

(%16.2)

(%17.3)

(%20.7)

(% 60) (EPE)

.%1

%39 (EPL)

:

-

1988 1986 % 45

1998

1550 1986

2880

%36

%0.9

1

1996

1995

1994 1986

()

². % 45

(Indice des salaires)

(3-7)

(1996 - 1993)

:3-7

1996	1995	1994	1993	
68.7	71.5	85.3	87.4
96.6	73.7	82.7	90.1	Agents de maîtrise
82.5	85.1	94.0	117.4

.(3-6) :

:

¹ CNES : Rapport national sur le développement humain, année 2000, Novembre 2001, pp. 34-36.

² IBID.

(Indicateurs de tendance)

.(1989 1988)
 ()

1.

-

(Service public)

" "

.

..

%24.9

%10.5

1997

%23.1

1993

%7.8

%9.8

9.5

(Fonds de compensation)

2.

% 0.2

% 4.9

.

¹ CENEAP : « Les effets du programme d'ajustement structurel ... » ; op.cit, p.9.

² CNES, Bulletin officiel n°6, Novembre 1999, p.181.

:

2007 2001

:

:

-

-

-

-

-

PSRE)

-

.(PCDE

-

2001

(PSRE)

(PCDE)

(2004/2001)

.(2009-2005)

%3

¹:

525.5

% 40.1

209.5 -

% 21.7

114 -

% 17.2

90.5 -

% 12.4

65.1 -

% 8.6

45.1

:

-

-

¹ ONS : « Rapport sur la situation économique et sociale en 2003 », ONS , Mars 2005, p.100

:

				-
	1:			*
	210.5)			(
		142.9		
	:			
67.6		...		
				.(Emploi rural)
	:	16		*
	70.000		TUPHIMO	-
0.3				
			.(ANEM)	
			:	-
	.			:
		65		*
				.(PNDA)
)			*
		9.5		
)	(
				.(
		113		*
				.(PCD)

¹ IBID

:



... ..

:

(TSA)

*

(Valeur administrées)

(Versement

*

(TAP)

forfaitaire)

*

.

*

... ..

:

*

.

*

.

*

.

*

.

*

.

*

.

2

4202.7

(2009-2005)

(%45.4) :

(%40.6) ، و برنامج دعم النمو الاقتصادي (8%) ، و برنامج تطوير

و تحديث الخدمات العامة (4.9%) ، و برنامج تطوير التكنولوجيات الجديدة (1.1%)¹.

:

()

.()

()

:

1.

...

(Vulnérabilité sociale)

1 www.algerieinfo.com

.60 .

" : "

2

() ()

1.

()

2.

()

: -

: -

: -

"

3 "

.65. 2003 .

"

"

" " 1
 " : " 2
 .2006 - : 3
 " :
 .100 . 2005 .()

1:

: -1

.()

: -2

: -3

: -4

- -

: -5

(- -)

:

« Moins d'Etat

« En transition »

« Etat

"

"

et mieux d'Etat »

"

"

minimum »

« La bonne " "

gouvernance »

– (La gouvernance)
 (collectivité)
 (gouvernance)
 (Participation) (Concertation) (Coordination)
 (Transparence)
 1.

« Modèle de la gouvernance »

2.

(La théorie conventionnelle)

« Economie institutionnelle »

(Externalités)

¹ M. Cherif Belmihoub : « Gouvernance et rôle économique et social de l'Etat : entre exigence et résistance », Idara, Revue de l'Ecole Nationale d'Administration (Alger), Vol. 11, Numéro 1 – 2001, n° 21, p.9 et 11.

² IBID.

:

: -

.

: -

" "

: -

.

1989)

(...

(..PNUD - -)

..

:

¹:

() -1

(Vulnérabilité)

-2

-3

) -4

(

.(Millennium development goals)

¹ Banque Mondiale : Algérie : stratégie de coopération 2003-2006, op.cit, p.8 et suivantes.

1.

:

(Economie administrée)

-

..

-

:

(9)

(144)

.(1999 – 1971)

(

)

:

"

"

570 2002

¹ IBID.

*
*
*
*
*
*

:
1962

% 6

% 10

:



:

:

.

-

.

-



" " " " "

.

.

) ((-))

) (()

(()

.



:

:

.1962

:

1962

- -

1900

.

1900

19

1903

1.

1947

20

1959

2

.

.

...

:

-

-

-

1963 (C.E.D.A)

(C.A.D)

(Autorisations de

- -

programmes)

¹ J. Wolf : op.cit...

:

-)

.(...

:

1963

2670

3623758

(44)

2007

.[(4-1)]%17.81

(2007 - 1963)

2006

8460.5

1963

13130

.% 16.23

(

)

(

)

(

)

1966 1964

103100

1986

107700

1986

1987

(% 16.23)

(% 17.81)

985.5

(

1.58)

644

(43)

(

)

(

)

:

:

.2006 % 31.1 1963 % 20.3

1984 % 37.7

1986 .(4-1) 1986 % 36.3 % 35.4 1985

1986

% 18

% 40

.(1985)

:(Vulnérabilité)

: •

:

.% 26.2

-

.% 11.1

-

-

:

•

1986 % 1.6

. % 2.2

:(4-1)

(2007 - 1963)

(%)	(%)						
-	20.3	1230.1	250.2	10674	13130.0	2670	1963
05.3	28.4	889.5	252.6	11130	9900.0	2811	1964
15.5	21.3	1329.0	283.3	11467	15240.0	3248	1965
16.9	25.8	1234.4	321.6	11814	14690.0	3799	1966
11.0	26.1	1332.7	346.9	12178	16123.0	4217	1967
10.3	24.8	1494.5	371.0	12539	18740.0	4651	1968
19.3	26.4	1629.9	430.0	12912	21044.8	5552	1969
05.8	24.4	1808.7	441.5	13309	24072.3	5876	1970
18.1	27.8	1814.0	505.2	13739	24922.8	6941	1971
18.1	26.9	2146.2	578.4	14171	30413.2	8197	1972
21.8	28.9	2357.2	681.6	14649	34531.1	9985	1973
35.2	24.3	3664.0	890.1	15164	55560.9	13498	1974
31.5	28.8	3905.0	1126.0	15768	61573.9	17756	1975
13.3	27.2	4503.0	1223.0	16450	74075.1	20117	1976
26.6	29.3	5114.3	1493.2	17058	87240.5	20472	1977
18.2	28.7	5956.3	1710.5	17600	104831.6	30106	1978
11.3	26.1	7076.3	1849.6	18120	128222.6	33515	1979
31.3	27.1	8706.1	2358.1	18666	162507.2	44016	1980
30.9	30.1	9940.2	2993.1	19262	191468.5	57654	1981
25.6	34.9	10438.7	3643.4	19883	207551.9	72443	1982
18.2	36.6	11390.3	4172.7	20522	233752.1	85632	1983
16.4	37.7	12454.8	4706.2	21185	263855.9	99700	1984
03.5	35.4	13337.5	4720.3	21863	291597.2	103200	1985
04.3	36.3	13173.0	4784.1	22512	296551.4	107700	1986
04.2	32.9	13514.2	4455.7	23139	312706.1	103100	1987
15.6	34.2	14620.4	5012.0	23783	344716.9	119200	1988
05.3	29.7	17290.5	5145.6	24409	422043.0	125600	1989
13.3	25.6	22156.0	5691.0	25022	554388.1	142400	1990
65.1	27.2	33620.6	9172.1	25643	862132.8	235200	1991
31.2	28.7	40908.1	11750.6	26271	1074695.8	308700	1992
26.4	32.8	44237.4	14512.5	26894	1189721.9	390300	1993
18.3	31.0	54095.3	16795.2	27496	1487403.6	461800	1994
27.6	29.4	71453.8	21001.4	28060	2004994.7	589300	1995
22.9	28.2	89968.1	25365.8	28566	2570028.9	724600	1996
16.6	30.4	95719.3	29099.7	29045	2780168.0	845200	1997
03.6	31.2	95231.6	29694.6	29507	2809999.8	876200	1998

09.7	29.9	107209.9	32094.1	229965	3212543.5	961700	1999
22.5	28.9	134096.4	38732.9	30416	4078675.3	1178100	2000
21.1	31.1	137368.4	42779.9	30879	4241800.0	1321000	2001
17.3	34.8	142083.1	49449.9	31357	4455300.0	1550600	2002
13.3	33.4	164767.0	55033.3	31848	5247500.0	1752600	2003
07.1	30.6	191149.5	58497.8	32100	6135900.0	1877780	2004
03.8	25.8	231411.1	58816.0	32600	7544000.0	1950000	2005
34.9	31.1	254834.3	79260.0	33200	8460500.0	2631435	2006
37.7	-	-	107211.7	33800	-	3623758	2007

Annuaire statistique de l'Algérie, ONS

:1983 1963 -

L'Algérie en quelques chiffres, ONS

Direction générale du trésor, Ministère des finances

:2003 1984 -

Direction générale des impôts, Ministère des finances.

:2007 2004 -

.2003/12/29 83

.2004/12/30 85

.2005/12/31 85

.2006/12/27 85

Statistiques économiques : Comptes économiques (1963-2002), ONS. :2002 1963 -

Quelques indicateurs socio-économiques, in : :2006- 2003 -

www.ons.dz

Statistiques économiques, op.cit... même édition.

:2002 1963 -

Démographie Algérienne, N° 398, ONS

:2007 2003 -

www.ons.dz

:

% 37.7 1984

1986

.

(2001 - 1967)

.(4-1)

1986

-

-

:

.1986

1967

:

-

.2001

1986

:

-

(2001 - 1967)

.

:

-

-

-

. ... ()

-

-

-

:

.(2001 - 1967)

:

.()

-

.()

-

.()

-

:

:

(Formation brute des capitaux fixes :)

: (4-2) (4-1)

:(2007-1963) *

2007 1963 1357

704 % 17.81

4731 .% 16.06

.% 21.20

:(2001 - 1967) *

313 (34)

283 .% 18.41

436 % 18.06

.% 15.57

()

:

:1986-1967 *

25 (19)

19 % 18.59

49 .% 16.99

.% 22.80

(2007-1963)

:(4-2)

:

		(2)	(1)			
(%)	(%)	(%)	(%)	(2)	(1)	
-	-	3.3	17.0	433	2237	1963
71.1	-07.4	7.5	20.9	741	2070	1964
-33.7	33.2	3.3	18.0	491	2757	1965
94.3	03.2	6.4	19.4	954	2846	1966
-14.1	19.4	5.0	21.1	819	3398	1967
52.2	00.2	6.6	18.2	1247	3404	1968
58.4	05.0	9.4	17.0	1976	3576	1969
-17.8	18.9	6.7	17.6	1623	4253	1970
38.8	10.2	9.0	18.8	2254	4687	1971
25.6	14.4	9.3	17.6	2832	5365	1972
31.2	16.8	10.8	18.1	3715	6270	1973
07.7	51.4	7.2	17.1	4002	9496	1974
35.2	30.0	8.8	20.0	5412	12344	1975
28.3	06.7	9.4	17.8	6947	13170	1976
46.7	16.0	11.6	17.7	10191	15281	1977
22.9	15.0	12.0	16.7	12531	17575	1978
07.1	14.3	10.5	15.6	13425	20090	1979
28.3	33.3	10.6	16.5	17227	26789	1980
36.3	27.6	12.3	17.8	23450	34204	1981
46.9	11.0	16.6	18.3	34449	37994	1982
19.7	16.8	17.7	18.9	41252	44380	1983
06.9	25.2	16.7	21.0	44100	55600	1984
00.4	05.9	15.2	20.2	44300	58900	1985
-08.3	13.9	13.7	22.6	40600	67100	1986
-08.1	-01.9	11.9	21.0	37300	65800	1987
13.4	16.8	12.1	22.1	42300	76900	1988
00.5	08.0	10.0	19.7	42500	83100	1989
07.3	16.4	8.2	17.4	45600	96800	1990
14.0	89.2	6.0	21.2	52000	183200	1991
39.6	28.8	6.8	21.9	72600	236100	1992
39.6	22.3	8.6	24.2	101400	288900	1993
15.5	19.3	7.9	23.1	117200	344600	1994
23.4	29.0	7.2	22.2	117200	444600	1995

:

20.2	23.8	6.8	21.4	174000	550600	1996
15.8	16.9	7.3	23.1	201600	643600	1997
05.1	03.2	7.5	23.7	211900	664300	1998
-11.8	16.6	5.8	24.1	186900	774800	1999
72.2	10.5	7.9	21.0	321900	656200	2000
11.0	12.5	8.4	22.7	357400	963600	2001
26.7	13.9	10.2	24.6	452900	1097700	2002
22.2	09.2	10.5	22.8	553600	1199000	2003
26.1	-01.6	11.4	19.2	698400	1179380	2004
07.3	01.7	9.9	15.9	750000	1200000	2005
79.7	06.9	15.9	15.2	1347988	1283447	2006
51.9	12.7	-	-	2048815	1574943	2007

:

.(1-4)

:

-

-

.

:2001 - 1986

*

12

(15)

.% 18.18

% 19.43

14

.% 15.60

(8.8)

(9)

:

•

(Les biens collectifs)

(2007-1963)

*% 15.03

%17.80

(2001-1967)

(- -)

-)

.* (4-5)

(-

%15.03

*

(2007

)2007

:



•

(1986 - 1967)

:

(2001-1986)

(1986-1967)

-

(%16.99)

%22.80

.*(%16.56)

(6.24)

%15.60

-

(2001-1986)

(3.8)

.* %19.40

•

(1986-1967)

(2007-2001)

1986

-1986)

(2001

%10

%18.06 (2007-1963)

%16.06

.(2001-1986)

%19.43

(1986-1967)

%16.99

(2001-1967)

:

:

(4-5)

:(4-2)

(4-1)

*

:

:

752 ()

254 190866 1967

22 .%17.68 (34)

(1986-1967) %17.76

-1986) %17.56 11

.(2001

- -

. %17

663 2001 56000 1967 84.4

(34)

%.21.05

1986 1967 %28.58 119

(5.5) (2001-1986)

) %12.15

.(4-3)

(2001-1967)

:(4-3)

%		%		
10.3	84.4	22.1	752	1967
8.8	110.7	24.6	839	1968
26.5	525	26.1	933	1969
44.1	716	26.4	1125	1970
29.2	658	31.1	1457	1971
20.4	577.1	31.8	1708	1972
23.2	864	30.9	1938	1973
23.7	951	23.5	2231	1974
20.8	1129	23.9	2951	1975
21.8	1517	26.5	3496	1976
23.4	2383	27.5	4198	1977
19.4	2428	29.7	5230	1978
23.9	3211	29.8	5989	1979
23.8	4100	30.9	8283	1980
21.7	5087	30.7	10505	1981
17.7	6091	32.0	12163	1982
16.4	10027	25.0	16799	1986
14.9	7100	31.3	20383	1988
14.4	7130	33.0	23740	1989
11.9	5452	35.7	30028	1990
11.7	6690	32.9	39003	1991
13.4	10276	27.3	55721	1992
13.8	14741	23.8	72412	1993
13.1	17329	27.5	88989	1994
13.2	19366	24.7	108304	1995
14.0	24370	24.1	131836	1996
14.5	28810.2	21.4	137584	1997
13.4	33526	20.3	156696	1998
13.2	35177	20.9	171272	1999
12.2	38819	18.7	180652	2000
12.1	56000	22.8	190866	2001

:

المصادر:

(4.2) (4-1)

:1982 - 1967 -

:2001 - 1982 -

1989 1983

:

(4-3)

%20

-

(3/1)

-

(4-3)

%10

(%44.1)

1967

56000

2001

:

(4-4)

.2001

246866

1967

836.4

(34)

295

%18.20

:

.(1986-1967)

(4/1)

(%24.9)

(1986)

(2001-1986)

(The Trend)

(*) %9

1986

%5.3

1986

1967

.2000

:

117.5

2001

1967

295

%.18.20

%15

(1986-1967)

%20

%16.26

(2001-1986)

%.16

%13.53

(*)

()

الجدول (4-4): تطور نفقات الميزانية العامة المخصصة للتعليم و التكوين بالأسعار الجارية و نسبتها إلى الناتج المحلي الإجمالي و نصيب الفرد منها (1967-2001)

(%)	(%)		(%)	(%)		
-	-	68	5.2	19.8	836.4	1967
10.3	13.5	75	5.1	20.4	949.7	1968
49.3	53.5	112	6.9	26.2	1458	1969
23.2	26.2	138	7.6	31.3	1841	1970
10.8	14.8	153	8.4	30.4	2115	1971
3.9	7.0	159	7.4	27.6	2265.1	1972
20.1	23.7	191	8.1	28.0	2802	1973
9.4	13.5	209	5.7	23.5	3182	1974
23.4	28.2	258	6.6	22.9	4080	1975
17.8	22.8	304	6.7	24.9	5013	1976
26.6	31.2	385	7.5	25.8	6581	1977
11.9	16.3	431	7.3	25.4	7658	1978
17.6	20.1	507	7.2	27.4	9200	1979
30.7	34.6	663	7.6	28.1	12383	1980
22.0	25.9	809	8.1	27.0	15592	1981
13.5	17.1	918	8.8	25.2	18254	1982
-	-	1191	9.0	24.9	26826	1986
-	-	1155	7.9	23.0	27483	1988
09.4	12.3	1264	7.3	24.5	30870	1989
12.2	14.9	1418	6.4	24.9	35480	1990
21.1	28.9	1782	5.3	19.4	45693	1991
40.9	44.4	2512	6.1	21.3	65997	1992
28.9	32.0	3240	7.3	22.3	87153	1993
19.3	22.0	3866	7.1	23.0	106318	1994
17.7	20.1	4550	6.3	21.6	127670	1995
20.2	22.3	5468	6.0	21.5	156206	1996
04.7	06.5	5728	5.9	19.7	166394.2	1997
12.5	14.3	6446	6.7	21.7	190222	1998
06.8	08.5	6889	6.4	21.4	206449	1999
04.7	06.3	7215	5.3	18.6	219471	2000
10.8	12.5	7994	5.8	18.6	246866	2001

(4-2).

(4-1) : (4-2).

:

(4-4)

.()

:

a (Coefficient estimé)

:

$$\text{Log } G = a \text{ Log } Y + b$$

:G :

:Y

:

$$\text{Log } G = a \text{ Log } Y + b$$

$$G = e^{a \text{Log } Y + b}$$

$$\frac{\partial G}{\partial Y} = \frac{a}{Y} (e^{a \text{Log } Y + b})$$

$$\frac{\partial G}{\partial Y} \cdot \frac{Y}{G} = \frac{a}{Y} \cdot (e^{a \text{Log } Y + b}) \cdot \frac{Y}{e^{a \text{Log } Y + b}} = a$$

$$\frac{\Delta G}{G} / \frac{\Delta Y}{Y} = \frac{\Delta G}{\Delta Y} \cdot \frac{Y}{G}$$

$$\frac{\Delta G}{\Delta Y} \cdot \frac{Y}{G}$$

(4-2)

(4-1)

(4-5)

(4-5)

(Taux de croissance annuels moyens)

:(4-5)

2001-1986	1986-1967	2001-1967	2007-1963		
0.8	1.4	1.2	1.5		-
1.0	1.1	1.1	0.9		-
0.5	2.8	1.6	4.8		-
				%	
19.40	16.56	17.80	16.23		-
18.18	18.59	18.41	17.81		-
19.43	16.99	18.06	16.06		-
15.60	22.80	19.57	21.20		-

.(4-2) (4-1)

(4-5)

0.9

1.5

4.8

(34)

(2001-1967)

2007

2006

(*)

3.2 1.6
 (2001-1967)

:(1986-1967) •

(2001-1967)
 2.8
 22.8% فقد

(6.24)
 (2001-1986)

:(2001-1986) •

(2001-1987) 2.8 (2.3)
 (2001-1986) 0.5

.(4-5)

1967 1983 17.7%
 1986 18.9%
 1991 1986 13.7%
 .(4-2) 2001 8.4% (%6)

.(4-5) (2001-1986) (1986-1967) 1.1

(1986-1967)

(2001-1986) 0.5

(*)

1986

%6

1985

%1.6

%2.2

1986

()

-

-

1988

(Assainissement))

1994

(Programme de stabilisation)

"

"

-

-

)

(

(2007-2001)

(*)

:

:

:

(La

ligne budgétaire)

(Ministères dépensiers)

.() ()

1.

(Structure réglementaire des comptes budgétaires)

(Chapitres) (Parties) (Titres)

:

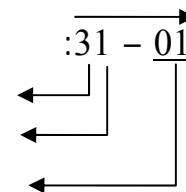

:

¹ Abdelkader Benmarouf : « Introduction à l'économie des finances... » op.cit, p.32

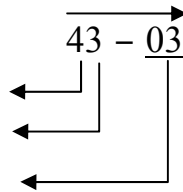

()
()

.

.

:

- - -

(6) : -

:6

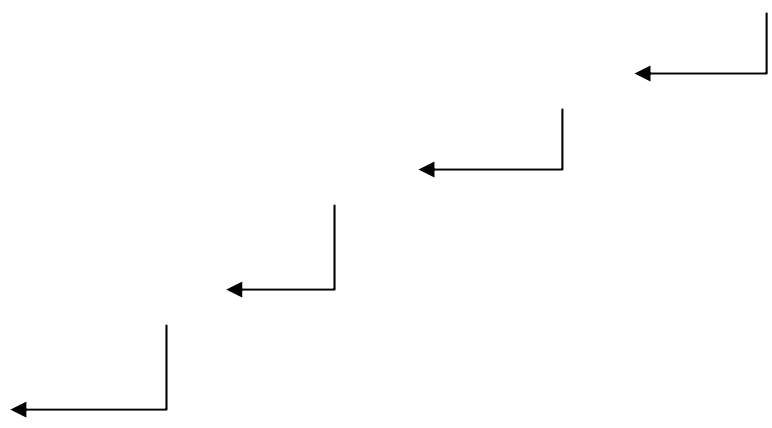

(L'élément 20 - Chapitre premier dans la structure budgétaire) 1.
2

:

: .I

: (5)

: : -01

:() : : -02

: : -03

: : -04

: -05

(Dépenses en atténuation des recettes)

: .II

.

3.

.52. 2004 .

"

... " : 1
17-84 2
.54 . 3

:



: .III

...

: (7)

. - : -01

. - : -02

. - : -03

. : -04

. : -05

. : -06

. : -07

: .IV

: (7)

.() : -01

.() : -02

.() : -03

.() : -04

.() : -05

. : : -06

: : -07

.

.

... - :

...

:

(Article)

(Paragraphe)

:

« 1

35

:()

-1

-2

.(Autres opérations en capital)

-3

()

()

:

:0 -

:1 -

() :2 -

:3 -

:4 -

:5 -

:6 -

:7 -

:8 -

:9 -

()

.(PCD)

:

(Bonification des intérêts)

.

(Classification

de moyens)

(2001-1967)

:

-

-

() ()¹
() ()

()

2

-

-

Ventilation par Titres des dépenses de fonctionnement, in : Rétrospective statistique (1970- :
2002), ONS, Edition 2005. pp.202-203.

² IBID.

¹

:

.(- -)

:

(2007-1963)

(2001-1967)

:

:

:

•

.(Les fonctions régaliennes)

:

•

:



(Les fonctions tutélaires)

(The Trend)

:

(1967)

2001

(2007-1963)

Robert Christine André

¹ Delorme

(1980-1870)

.()

:

-

-

-

-

-

)

(4-6)

(

(4-6)

¹ Robert Delorme, Christine André : « L'Etat et l'économie : un essai d'exploitation de l'évolution des dépenses publiques en France(1870-1980), édition du Seuil, Paris. 1983, p.63 et suivantes.

:(4-6)

COFOG	(3)	Direction des statistiques/SEP	(1)
-7014-7013-7011) 701) 702 (7018-7016-7015 () 703 (-1200-1100) 1000 :) 2000 (1400-1300 () 8000		
() 704	() 8000		
) 706 () 705 () 707 () 4000 709 () 708) 5000)710 () 6000 () 7000	() 3000 () 4000) 5000 () 6000 () 7000	- - -	
7017	9200 9100	- :	
(7056 -7054) 705	9400 9300		

:

:

:

:1

:

Statistiques financières : Direction générale du plan et des études économique

Classification des fonctions des administrations publiques :2

Classification Fonctionnelle Utilisée à la Direction des statistiques/Secrétariat d'Etat à la planification

Classification des fonctions liquesdes administrations pub :3

(CFAP, COFOG en Anglais) in : Goverment Finance Statistics Manual 2001

FMI. 2004, p.87.

2001

1986

(Taux de croissance annuels

- () - : moyens)

- -

(Les origines de l'évolution)

:

:G

:BF

:BE

:GFS

:

:GFA

:GFE

:GDET

:DFFS

:DFFA

:DFFE

:DFDET

:DEFS

:DEFA

:DEFE

:DCBF

:DCBE

:DC

.()

(2007-1963)

(2007-1963)

:

(4-6)

(*) 2001 1967

(**)

.(2007-1963)

(4-7)

.2001 2000

(*)

(**)(

:

(2007-1963)**:(4-7)**

:

2007	2001	1986	1967	1963	
1204597.1	651869	43793	1792	1059	GFS
1120629.6	411754	22042	1079	8862	GFA
766993.4	175056	24184	941	617	GFE
531538.2	261525	37981	405	132	DC
3623758.3	1500204	128000	4217	2670	

المصادر:

.(4-6) :

-

.2006

27

85 :

1985

29

56 :

-

(2007-1963)

44

%17.81

%17.34

%17.57

%17.69

(2.95)

%20.76

(4-8)**:(4-8)****(%)**

2007-2001	1986-1967	2001-1986	2001-1967	1986-1963	2007-1963	
10.77	18.31	19.72	18.93	17.56	17.34	GFS
18.16	17.20	21.55	19.10	15.13	17.69	GFA
27.91	18.63	14.10	16.61	17.29	17.57	GFE
12.54	26.99	13.72	20.96	27.91	20.76	DC
15.83	19.67	17.83	18.85	18.32	17.81	

(4-7)

:

(4-8)

:

-

(2007-2001)

(2007-1963)

%10.77

)

(PSCE)

(PSRE)

.(%18.16)

(%27.91

(2001-1986)

(2001-1967)

(1986-1967)

-

-

:1

 (\bar{B}) (B)

(L'année initiale)

:(0)

(L'année terminale)

:(n)

(4-8)

:i

.(4-8)

(i)

:g_i

.(4-8)

:g

:

.(0)

$$B_0 = \sum_i B_{i0}$$

.(n)

$$B_n = \sum_i B_{in}$$

¹ استفدنا كثيرا من منهجية العمل الواردة في الدراسة المشهورة التي تناولت تطور النفقات على المدى البعيد في الحالة الفرنسية: Robert Delorme et Christine André : « L'Etat et l'économie », op.cit , p.63.

:

(n)

$$\bar{B}_n = \sum_i B_{in}$$

(n)

$$\bar{B}_{in} / \bar{B}_n :$$

:

$$\longrightarrow .B_0 : (0)$$

$$B_0 + B_0 \cdot g = B_0(1+g) : (1)$$

$$B_0(1+g)^n$$

(1+g)

$$B_0$$

:

$$\bar{B}_n = B_0(1+g)^n$$

$$\bar{B}_{in} = B_{i0}(1+g_i)^n$$

$$\bar{B}_{in} / \bar{B}_n = B_{i0}(1+g_i)^n / \sum B_{i0}(1+g)^n :$$

$$\bar{B}_{in} / \bar{B}_n$$

:(4-9)

(%)

2007-2001	2001-1986	2001-1967	1986-1963	2007-1963	
33.2	43.4	43.4	34.3	33.3	GFS
30.9	27.5	27.4	17.3	30.9	GFA
21.2	11.7	11.7	18.7	21.1	GFE
14.7	17.4	17.5	29.7	14.7	DC
100	100	100	100	100	

.(4-8)

(4-7)

:

:

.Dépenses imprévues

-

(- -)

.(2001-1967)

(2001)

(1967)

(2001-1967)

:

(4-10)

)

1967

2001 (1969-1967)

.(2004-2001)

:(4-10)

:

(2001-1967)

2001			1967			
651580	159737	491843	1792	157	1635	GFS
411754	57076	354678	1079	68	1011	GFA
175056	144077	30979	941	543	398	GFE
159928	-	159928	99	-	99	G Det.
101886	101597	289	306	51	255	DC
1500204	462487	1037717	4217	819	3398	

:

:

. Statistiques financiers, MPAT:1967

-

Direction des statistiques économique/ SEP:2001

-

:

(4-10)

: (4-11)

(2001-1967)

(4-11)

(%)

18.93	22.59	18.27	GFS
19.10	21.89	18.81	GFA
16.61	17.83	13.66	GFE
24.26	-	24.26	G Det.
18.62	25.03	00.36	DC
18.85	20.48	18.32	

(4-10)

:

(4-11)

%18.32

(2001-1967)

(%24.26)

(%00.36)

(%18.81)

%20.48

(%25.03)

(DC)

%18.85

%16.61 %18.93 %19.10

(2001-1967)

.(%24.26)

:

- -

2001 1967

(%24.26)

(2007-1963)

(2001-1967)

(4-12)

:(4-12)

(2001-1967)

(%)		(%)		(%)	
43.4	GFS	34.6	DEFS	47.40	DEFS
27.4	GFA	12.3	DEFA	34.20	DFFA
11.7	GFE	31.1	DFFE	2.98	DFFE
10.7	G Det.	-	-	15.40	DFDET.
6.8	DC	22.0	DCBF	0.02	DCBF
100	G	100	BE	100	BF

(4-11)

(4-10)

:

(4-1)
(2001-1967)
%17.80
- -)
(4-11)
(4-12) (4-11)
(%24.26) ()
%15.40
%47.40
.(%2.98) (%15.40) (%34.20)
(%31.1) (%34.6)
(%22) . (%12.3)
)
.(
(4-12)
(2001-1967) %43.4
%39.1)
(%24.26) (
. (%10.7)
(1986-1967)
.(2001-1986)

: (1986-1967)

-

(1969-1967)

-

-

-

.1986

: (2001-1986)

1987

-

1986

-

-

-

-

-

2001

()

(PSCE)

(PSRE)

2006 6

78

" "



(4-12)

- -)

(

.

.

:

(2001-1967)

(2007-1963)

(2001-1986)

(1986-1967)

.

:

-

.

-

-

-2001)

(2001-1986)

(1986-1967)

(2007

-

(

)

.(

)

(

)

-

-

(2007-2001)

(2001-1967)

(2001-1986)

"

"

"

"

"

"

الباب الثالث

دلالات تطور الوظيفة الاجتماعية

-)

:

(... -

.(2001-1967)

(Deflateur P.I.B)

.(Deflateur CFAP)

:

:

-

:

-

:

-

:

-

:

-

:



:

)

()

.(

:

(4-12)

2001

1967

()

()

()

1967

.2001

:

:

-

:

-

:

-

... ..

()

(5-1)

:

:(5-1)

:

(2001-1967)

2001			1967			
233230	56000	177230	860	120	740	" -
236042	1077	234965	813	1	812	" -
182308	102660	79648	119	36	83	-
651580	159737	491843	1792	157	1635	مجموع

"

:

- Statistiques Financières, Direction générale du plan et des études économiques, S/D :1967
des statistique, Alger. 1968.

-Structure des dépenses de fonctionnement selon la classification : COFOG/ONS. :2001
2005.

- Les dépenses d'équipement par branches d'activité / ONS. 2005.

(5-1)

(5-2)

:(5-2)

(2001-1967)

%			
17.91	19.81	17.48	-
18.15	22.79	18.13	-
24.07	26.36	22.37	-
18.93	22.59	18.27	مجموع

(5-1)

:

:

:

*

:

239 ()

-

(2001-1967) %17.48

289

-

%18.13

959

-

%22.37

300

%.18.27

*

:

(2001-1967)

%.19.81

466

-

%.22.79

1077

-

2851

-

%.26.36

1017

%.22.59

:

*

)

-

%17.91

271 (

290

-

%.18.15

1532

-

%.24.07

363

18.93

(34)

.(() 2001 () 1967

:(5-3)

(2001-1967)

%			
35.8	35.1	36.1	() -
36.2	0.7	47.7 -
28.0	64.2	16.2 -
100	100	100	مجموع

:

:

(5-2)

(1-5)

(5-3)

(2001-1967)

:

)

(%35.8)

.(

()

(%36.2)

:

%28

-

.

:

(5-3)

(2001-1967)

:

.

:

(... - -)

:(5-4)

(2001-1967)

% %			
63.8	99.3	52.3	-
36.2	0.7	47.7	-
100	100	100	مجموع

(5-3)

:

(5-4)

%52.3

- - - - -

)

.(...

%47.7

(%99.3)

(%0.7)

...

(5-4)

%63.8

(%36.2)

2001 1967

"

"

:



:

()

.()

:

" "

(5-5)

1989

:(5-5)

(2001-1970)

1989 :100

1989	1989	(*)		1989	:100	
		(%)				
5184	19599	4.8	21.7	1125	4253	1970
6533	21018	2.8	22.3	1457	4687	1971
7362	23125	4.0	23.2	1708	5365	1972
7814	25282	6.9	24.8	1938	6270	1973
8749	37239	2.8	25.5	2231	9496	1974
10653	44563	8.6	27.7	2951	12344	1975
11653	43900	8.3	30.0	3496	13170	1976
12606	45889	11.0	33.3	4198	15281	1977
13584	45649	15.6	38.5	5230	17575	1978
14092	47270	10.4	42.5	5989	20090	1979
17851	57735	9.2	46.4	8283	26789	1980
19746	64293	14.7	53.2	10505	34204	1981
21527	67246	6.2	56.5	12163	37994	1982
21364	74090	6.0	59.9	12797	44380	1983
22617	85802	8.2	64.8	14656	55600	1984
16856	82262	10.5	71.6	12069	58900	1985
20894	83458	12.3	80.4	16799	67100	1986
19824	76157	7.5	86.4	17128	65800	1987
22276	84044	5.9	91.5	20383	76900	1988
23740	83100	9.3	100.0	23740	83100	1989
25469	82103	17.9	117.9	30028	96800	1990
26283	123450	25.9	148.4	39003	183200	1991
28516	120829	31.7	195.4	55721	236100	1992
30748	122675	20.5	235.5	72412	288900	1993
29282	113393	29.0	303.9	8989	344600	1994
27460	112728	29.8	394.4	108304	444600	1995
28164	117624	18.7	468.1	131836	550600	1996
27800	130046	5.7	494.9	137584	643600	1997
30169	127898	5.0	519.4	156696	664300	1998
32169	145311	2.6	533.2	171272	774800	1999
33767	160037	0.3	535.0	180652	856200	2000
34230	172812	4.2	557.6	190866	963600	2001

(4-3) (4-2) :

2002 1970 :

Rétrospective statistique (1970-2002), ONS. Edition 2005, pp 85-86.

(*) Base 100 en 1989 (Raccordement des bases 1969 et 1982).

:

(5-5)

.1989

:

:(2001-1970)

-i

.1989

9

226.5

-

%7.27

%19.11

-

:(1986 - 1970)

-

.1989

4

16

-

%9.47

%18.81

-

:(2001 - 1986)

-

2

14

-

4.97

%19.43

-

:

:(2001-1970)

-i

.1989

7

170

-

%6.27

%18

-

:(2001 - 1970)

-

4

15

-

%9.10

%18.40

-

:(2001 - 1986)

-

(1.6)

11

-

:

%3.34

%17.58

-

(2001-1986)

1990 %17.9 1989 %9.3

(1996) %18.7

1997

(%31.7) 1992

.(1997) %5.7

%0.3 2000

.(2001-1970)

1989

(31)

1986

1986

1987

1986

1984

1985

(12)

31

1989

1985

31

(5)

1987

1984

25.5

:

1997 1995 1994

()

(Deflateur)

:

()

()

.()

:

« Implicit Price

Deflator of G.D.P »

1.

(Deflateur P.I.B)

(Consommation finale des administrations publiques)

- -

(Deflateur C.F.A.P)

"2005

":

1

.271. 2005

(5-6)

.(2004-1989)

-1989)

:(5-6)

1989 (2004

P.I.B 1989	1989	1989) (1989	Δ (%) CFAP	CFAP 1989		
422043.0	42500	83100	125600	-	100.0	125600	1989
425470.6	39652	84174	123826	15.0	115.0	142400	1990
419830.1	36161	127399	163560	25.0	143.8	235200	1991
426173.6	34863	113291	148128	45.0	208.4	308700	1992
416774.5	38120	108609	146729	27.6	266.0	390300	1993
418182.0	36716	107957	150940	20.0	319.2	481800	1994
436302.0	35754	109859	145614	26.8	404.7	589300	1995
452840.3	36439	115308	151748	18.0	477.5	724600	1996
458247.8	38312	122310	160623	10.2	526.2	845200	1997
485475.9	37704	155907	155907	6.8	562.0	876200	1998
503083.7	31672	131299	162972	5.0	590.1	961700	1999
514145.8	54064	143802	197867	0.9	595.4	1178100	2000
528096.3	55171	148749	203921	8.8	647.8	1321000	2001
553012.3	65761	159387	225149	6.3	688.7	1550600	2002
591291.2	75484	163485	238969	6.5	733.4	1752600	2003
630120.5	87365	147533	234898	9.0	799.4	1877780	2004

.2005 . : 1989 P.I.B CFAP -

1989 -

CFAP : Consommation Finale des administrations publiques :

:

5963300 1989 422043
 %19.30 ¹ 2004
 - .(2004-1989)
) 1989 2004 630120.5 -
 %2.7 (5-6

¹ P.I.B en valeur courante et aux prix constants (base 100=1989) : (1989-2004), ONS. 2005.

%19.75
%4.26
.(2004-1989)

(-)
(2004-1989)
%3.9 %19.34 -

%4.9 %20.51 -
(2000-1989)

%5.11 %23.61 -
%2.21 %20.20 -

(2004-2000)
%0.64 %8.33 -

%12.74 %21.36 -
(2004-1989)

1989 %3.9 %4.9

:

2004-2001

(P.S.R.E)

.

2000 – 1989

:

%2.21

.

%20.20

%.%23.61

%5.11

2004-2000

2000

:

%0.64

%8.33

%21.36

%12.74

(P.R.S.E)

%0.9

.2001 (Deflateur P.I.B)

%0.6

2000

-1989)

.(2000

: (5-7)

(2001-1989) : 1989

%	Δ		%	Δ	
-		7130	-		23740 1989
-33.5		4740	9.9		26111 1990
-1.8		4652	3.8		27123 1991
5.9		4931	-1.4		26737 1992
12.4		5542	1.8		27222 1993
-2.0		5429	2.4		27879 1994
-11.8		4785	-4.0		26761 1995
6.6		5104	3.2		27610 1996
7.2		5475	-5.3		26147 1997
8.9		5965	6.6		27882 1998
-00.06		5961	4.1		29024 1999
9.3		6520	4.5		30341 2000
32.6.6		8645	-2.9		29464 2001

(5-6)

(4-3)

(5-7)

1989

(Deflateur CFAP)

7.6 (2000-1989)

%20.26

1.28

%1.25

.(2000-1989)

%16.6

-

-

%0.8

(%-0.8)

%5.11

%2.21

(2000-1989)

2000

(5-7)

.(... 2000)

(2000-1989)

(%9)

.(%-33.5)

%-2.9

.(%+32.6)

.(P.S.R.E)

:

1989

CFAP

:(5-8)

.(2001-1989)

P.I.B 1989	PIB	1989		1989		
17290	17290	1264	1264	5145	5145	1989
17003	22156	1233	1418	4949	5691	1990
16372	33621	1239	1782	6378	9172	1991
16222	40908	1205	2512	5638	11750	1992
15497	44237	1218	3240	5456	14512	1993
15208	54095	1211	3866	5490	16795	1994
15549	71454	1124	4550	5189	21001	1995
15852	89968	1145	5468	5312	25366	1996
15777	95719	1089	5728	5530	29100	1997
16453	95232	1147	6446	5284	29695	1998
16789	107210	1167	6889	5439	32094	1999
16904	134096	1212	7215	6505	38733	2000
17102	137368	1234	7994	6604	42780	2001

.(5-7) (5-6) (5-5) (4-4) :

(5-8)

:2001-1989

8.3

-

%19.30

.%2.10

1.28

7.94

-

%18.85

.(- %0.09)

-

.%16.61

6.32

-

-

.(-%0.2)

%0.2

1966

%37.5

19 5

¹.1987

%38.4

1977

%39.4

16 (6)

1976

()

"

":

1

.76 . 2005

:

(Social goods)

(Non exclusivité)

:

:

(Non rivalité)

.Optimum de Pareto

"

1"

:

:

)

(Merit good)

(

(Les externalités)

:

(Déterminante) ()

:

" " 1962

" "

35-76

(1977-1974)

1976 16

:

.(16) (6)

:

:

)

(...

:

"

"

- -

" "

A. A. Smith

...J.S.MILL Marshall

()

...E. DENSIION G. Beker T. Shultz

- -

-

" "

1.

:

Kurz Arrow

Théodore W Shultz (1970)

(Théorie de la croissance endogène)

[(Rebelo (1991), Lucas (1988), Romer (1986))]

1.

()

:

2.

(1985-1965)

Sala-i-Martin Barro

3.

()

)

%0.3

1985-1965

%1.5

(

¹ Ahmed Zakane : « Dépenses publiques productives et dynamique de croissance.. » op.cit, p118.
.216. 2003 .

³ Ahmed Zakane : « Dépenses publiques productives et dynamique de croissance.. » op .cit .pp .121-132

:

		1996	Nelson-Phelps		
			:	()	-
		1.			-
					:
Barro-					
	(5-9)				Lee
		%9.8	%88.1	1965	4215000
		%0.7	%1.7	%3.2	
			%0.3	%0.4	
				0.65	
				(2000-1965)	35
		%88.1	%39.3		
					1965
		1965	0.65	.%0.99	
			.%5.82		2000 4.72

¹ IBID

25

:(5-9)

(2000-1965)

)	25	
	①	①	①	①	①	①			
0.65	0.3	0.4	0.7	1.7	3.2	9.8	88.1	4215000	1965
0.82	0.2	0.3	1.1	2.2	4.4	13.0	84.4	4681000	1970
1.08	0.4	0.6	1.3	2.6	5.8	16.9	79.8	5424000	1975
1.55	0.8	1.2	1.9	3.5	8.1	23.6	71.6	6361000	1980
2.14	1.5	2.2	2.9	5.4	9.8	28.6	63.8	7716000	1985
3.01	2.3	3.5	5.2	9.3	11.5	33.5	53.7	9337000	1990
3.91	3.5	5.2	7.9	14.2	12.0	34.8	45.8	11201000	1995
4.72	4.2	6.3	10.9	19.6	12.0	34.8	39.3	13373000	2000

www.worldbank.org : Barro-Lee (2000) :

(5-9)

413070 ()
 .%7.16 4653804 1965
 2621108 1965 71655
 16860 .%10.83 2000
 2000 842499 1965
 -1965) %11.82 (25)
 .(2000

Barro-Lee (2000)

:

2000	4.72	5.37	1965	0.65	1.04
------	------	------	------	------	------

:

1.

0.14

². 0.14

(2002-1970)

()

3.

¹ Ahmed Zakane : « Dépenses productives, Croissance à long terme et politique économiques : essai d'analyse économétrique appliquée à l'Algérie », Thèse de doctorat d'Etat, FSEG, Université d'Alger, 2003.

² Ahmed Zakane : « Dépenses publiques productives et dynamique de croissance... » op.cit, p.130.

3

131 . 2005 .

:

(0.36)

1.

:

2.

()

:

:

:

1

2

:

:

(Knowledge Gap) :

(Education Gap)

.

- -

(MENA)

Pritchett (1999)

1.

Budget)

expansionniste)

"

"

2:

Jagolish Bhagwati

(Externalité négative)

-1

¹ Pritchett : « Has education had a growth payoff in the MENA region ? » Working paper, n° 18, December 1999.

² Hillel Rapoport : « Capital humain et développement », Problèmes Economiques, n° 2781, 30 Octobre 2002.

:

-2

-3

"

"

:

-

-

-

-

-

"

"

-

.

-

-

.

" " "

-

:

:

-IPH-

(5-10)

(2005-1995)

IPH

:(5-10)

2005	2004	2000	1999	1995	IPH-1 en pourcentage (%)
16.60	18.15	22.98	23.35	25.23	

CNES : « Algérie 2006 : Rapport national sur le développement humain », CNES, Alger. 2007, p.33:

1995 %25.23

.%4

2005 %16.60

IPH-2 IPH-1)

2005

.(

. Living Standards measurement surveys (LSMS):

(Coefficient alimentaire)

LSMS-2005

2000 1995 1988

LSMS-2005

(2005-1988)

:(5-11)

LSMS 2000	2000 Enquête consommation 2000	LSMS 1995	1988 Enquête consommation 1988		
2.7	3.1	5.7	3.6		
5.7	12.1	14.1	8.1		(%)

CENEAP et Ministère de l'Emploi et de la Solidarité Nationale : « Principaux résultats de l'enquête sur le : niveau de vie et la mesure de la pauvreté (LSMS 2005) », octobre 2006, p.6.

:

(5-11)

-

-

:

:

Seuil de pauvreté alimentaire (S.P.A) :

.(seuil de pauvreté absolue : seuil de pauvreté extrême)

2100

(5-11)

% 3.6

1988

LSMS 1995

%5.7

2100

%2.7

2000

%3.1

.LSMS-2005

:

(SPG : Seuil de pauvreté général)

(SPG)

.(Seuil de pauvreté inférieur)

2100

(S.P.A)

2100

% 8.1

(SPG)

(5-11)

LSMS-1995

%14.1

.1988

%12.1 2000

(2007-1963)													:(5-12)												
1974	1973	1972	1971	1970	1969	1968	1967	1966	1965	1964	1963		1974	1973	1972	1971	1970	1969	1968	1967	1966	1965	1964	1963	
23.438	11.067	9.178	6.919	6.306	5.688	4.569	4.019	3.500	2.259	2.374	2.187		23.438	11.067	9.178	6.919	6.306	5.688	4.569	4.019	3.500	2.259	2.374	2.187	
8.000	5.842	5.156	4.334	4.106	3.414	2.819	2.497	2.375	1.767	1.976	1.760	-	8.000	5.842	5.156	4.334	4.106	3.414	2.819	2.497	2.375	1.767	1.976	1.760	-
13.399	4.114	3.276	1.648	1.350	1.320	1.134	0.880	0.631	0.377	0.295	0.257	-	13.399	4.114	3.276	1.648	1.350	1.320	1.134	0.880	0.631	0.377	0.295	0.257	-
2.039	1.111	0.744	0.937	0.850	0.954	0.615	0.642	0.494	0.115	0.103	0.170	-	2.039	1.111	0.744	0.937	0.850	0.954	0.615	0.642	0.494	0.115	0.103	0.170	-
-	-	-	-	-	-	-	-	-	-	-	-	-	-	-	-	-	-	-	-	-	-	-	-	-	-
105	110	109	112	116	122	100	92	100	68	100	86		105	110	109	112	116	122	100	92	100	68	100	86	
13.942	4.797	3.813	2.232	2.053	2.112	1.164	0.621	0.655	-0.498	0.304	-0.05		13.942	4.797	3.813	2.232	2.053	2.112	1.164	0.621	0.655	-0.498	0.304	-0.05	

.(4-2)

(%)

:

Statistiques Financières, MPAT (Plusieurs numéros) : 1979-1963 :

.Indicateurs 1980-2003 : Ministère des Finances, Octobre 2004 : 2003-1980

.2006/12/27 85 2004/12/30 85 : :2007 2005

.2006 19 47 : : 2006

..

1988	1987	1986	1985	1984	1983	1982	1981	1980	1979	1978	1977	1976	1975
93.45	92.96	92.38	108.54	99.08	84.51	77.5	81.71	61.58	46.429	36.773	33.479	28.018	25.052
58.08	57.97	54.47	49.47	44.35	40.80	7	28.09	22.3	18.328	18.014	13.260	10.739	9.732
24.09	20.48	21.44	46.79	43.84	37.71	31.32	50.95	4	26.516	17.365	18.019	18.019	13.462
11.29	14.51	16.48	12.29	10.89	6.00	41.46	2.67	37.66	1.585	1.394	2.200	3.142	1.858
0.00	0.00	0.00	0.00	0.00	0.00	4.80	0.00	1.59	-	-	-	-	-
						0.00		0.00					
90	110	105	104	099	105	95	89	89	99	110	101	104	93
16.55	27.16	25.28	49.64	43.48	40.42	39.58	47.51	34.80	26.339	19.198	18.198	14.848	12.708

2001	2000	1999	1998	1997	1996	1995	1994	1993	1992	1991	1990	1989
1389.74	1124.93	950.50	774.51	926.67	825.16	600.85	434.20	320.10	316.80	272.40	160.20	116.41
398.24	349.50	314.77	329.83	314.01	290.60	233.15	175.96	126.10	109.10	106.20	78.8	64.56
840.60	720.00	560.12	378.56	564.77	496.00	336.15	222.18	185.00	201.30	161.50	76.20	45.49
43.71	15.41	16.50	14.71	15.78	11.46	8.69	8.69	9.00	6.40	4.4700	5.20	6.37
107.19	40.02	59.11	51.42	32.11	27.10	22.86	22.86	0.00	0.00	0.00	0.00	0.00
45	42	42	51	51	54	54	53	46	49	60	86	85
426.14	268.73	157.7	110.21	283.07	274.56	156.25	89.60	31.20	80.70	90.20	36.40	33.31

(5-12)

.(2007-1963)

(2007-1989)

(1988-1963)

2007	2006	2005	2003	2002
1802.616	1683.294	1635.830	1517.67	1576.68
676.116	624.144	596.930	519.95	482.90
973.000	916.000	899.000	836.06	916.40
23.000	22.500	38.000	54.39	74.64
130.500	118.650	101.900	107.28	102.75
44	45	53	48	50
227.67	243.4	435.83	318.67	478.98

:

-(5-12)

-

-

-

:

()

:

-

-

-

:

2000

19

()

28.5

:

2000

28.5

19

-

-

:

¹ 2000 27

2:

" " " "

-1

-2

:

: : ●

-

-

: : ●

-

-

(6)

()

3:

2006

25

: : *

-

-

-

: : *

740

-

.2000 28 37 1

" : 2

.240. 2004

2006 19 47 3

:



-

¹2006 3000
 1821142 2007
 (2048815)
²(1574943)
 %29.21
³.2007 6233000

:

⁴1999 %80.6
 4 2005 15
 2006
 4 %100
 %⁵4.5

.2007 2006 27 85 www.aps.dz ¹
²
www.aps.dz ³
www.bank-of-algeria.dz : ⁴
 IBID ⁵



.

.

.

:

:

-

-

(5-9)

(SPG) ()

-

(SPA)

(5-11)

-

:

-

-

-

()

(2003-1963)

(2002-1964)

(2002-1986) (1986-1964)

:

: -

: -

: -

: -

:



:

()
.()

:

(Dépenses d'absorption)

:

()

:

-

.()

-

-

:

-

-

-

:

-

(Selon les formes d'utilisations des ressources)

:

C. Andre R. Delorme :

"

1 "

:

.

-1

-2

.()

-3

-4

()

(40)

.(6-1)

-1963)

:(6-1)

(2003

.

2003	1963	
433.5	1.258
642	0.911
118.3	0.006 ()
5.2	0.062	
1199	2.237	

:

Statistiques Financières (1968), p.39 et suivantes :1963

Opérations du trésor (1984-2003) ; Direction Générale du trésor, Ministère des finance :2003

¹ R. Delorme et C. André : ...op.cit, p.31.

:(6-2)
.(2003-1963)

(%)	
15.72
17.81
28.04 ()
11.70
17.01	

.(6-1)

:

(6-2)

- (2003-1963) %17.01

:

-

•

11.03

%28.04

•

0.8

%17.81

1.29

•

%15.72

•

.2003 1963

()

(2003-1963)

: (6-3)

:(6-3)

(2003-1963)

(%)	
% 36.1
% 53.5
% 9.9 ()
% 0.5	
% 100	

(6-2)

(6-1)

:

(6-3)

(40)

2003

1963

%36.1

%36.1

((2-6)) % 28.04

%9.9

%0.5

%53.5

)

()

.(...

la répartition et la) ()
 (Relation (capitalisation
 intergénérationnelles)

1.

- -

2.

.() ()

... ..

- -

¹ Luc Arrondel et André Masson : " L'Etat, le marché et les familles : Les transferts entre générations", in : Futuribles, n° 247, p.5.

1986

1962

)

22

%3

(1982

" ""

(*)

1

2

-

-

-

"MENA

"

(*)

:

:

1

.77 . 1998 .

2

1992

¹.1992

. ...

1992

.(La Semoule)

:

: ()

.(ICAF)

-1

.(IPSU)

-2

.(ICPR)

-3

.(ICSR)

-4

².1994

ICSR

IPSU

ICAF

(L'employeur)

³:

:

:(AFS)

•

(Personnes vivant seules)

-

.()

)

(60)

-

(

¹ Projet de Rapport National sur le développement humain : année 2000, Novembre 2001, C.N.E.S, p.22.² - Décret exécutif n° 94-436 du 24-12-1994

- Circulaire n° 01 du 28/02/1995 relative à l'aide de l'état

³ Agence de développement social (A.D.S) : Analyse et diagnostic des textes législatifs et réglementaires régissant l'allocation forfaitaire de solidarité (AFS) et recommandation d'amélioration du dispositif, Direction du soutien social, Mai 2002.

(Incurables)	-
(Invalidant)	(18)
	-
.()	-
(Femmes chefs de famille)	-
:(IAIG)	•
	.(Activité d'intérêt général)
¹ 1996	
	•
	-1
(60)	-2
	-3
.(SNMG)	-4
) (60)	-5
	(
(18)	-6
	-7
	(18)

- Décret exécutif n° 96- 353 du 19-10- et n° 96-470 du 18-12-1996
- Arrêté interministériel n°06 du 28/01/2001 relatif à l'extension de l'AFS.

¹ أنظر:

:

:

•

:

-1

-2

1997

1997

:

-

-

:

:

:

1:

:

:

(Etablissements spécialisés)

-

• ...

¹ Les transferts sociaux : Evolution des dispositifs régissant les principales actions sociales de l'Etat. Ministère des Finances. 2002, p. 4 et suivantes.

:

:

-

Handicapés lourds (%100)

.

:"

"

-

(Logements évolutifs)

.

:"

"

-

:

%5)

(SNMG

%7)

(

%2) Apprentis

(SNMG

%2.5)

(

%7)

.(

:

1992

1992

20

.

.()

:

-

)

-

(...

:

:

:

:

①

(un complément de revenu)

.

- -

-

:

-

:

1996

:

300

600 -

. 15000

. 15000

300 -

1985

(CNAS)

1992

(CNR)

(*)2002

1964

(297.7

) 297

38

.%16.17

%6.14

(1986-1964)

%31.51

②

(2002-1986) (1986-1964)

(*)

.(2002 -1964)

(Complément différentiel servi aux petites pensions)

(Rentes)

(Principe de répartition)

Taux de

)

1994

.(cotisation

11

94

%75

(SNMG)

(Indemnité Complémentaire

.1994

¹.

7000

de Pension ou Rente : I.C.P.R)

(I.C.P.R)

(

)

2003

1506310

2000

1253942

%20.13

(

) 252369

²:%6.3

-

-

(3.59)

(2002-1964)

%22.62

.%19.03

③

¹ CENEAP : « Les effets du programmes d'ajustement structurel sur les services publiques en Algérie », La revue du CENEAP, année 2000, n° 16, p.40.

² Rapport sur la situation économique et sociale, ONS, Mars. 2005, p.65.

1986

1988

(6-4)

:(6-4)

- - -	(FAEJ) 1988	27 16	- - (V.F)	-1988 1989	(PEJ)
(D.E.J)	(1994 FNPE) F.N.S.E.J) (1996	40 19	(E.S.I.L) 12 6 .SNMG 3) %30 :	1990	(D.I.P.J)

			%70 (
(A.D.S)	FSD) (1996		3000	1995	(A.I.J)
	(1996) (2001)	- -) (... %60 50 SNMG	1997	(TUPHIMO)
	1996 ANSEJ Fond de garantie	35 19 40) 3 (: - ANSEJ ANSEJ :	1997	(Micro- entreprise)
CNAC	-CNAC-		- (CATI) - (C.R.E)	1998	- -CNAC

A.D.S	FNSEJ- - 2002	" "		1999	- CPE-
(*)ADS	(%10)) (%90 :	18	50000 350000	1999	Micro-crédit

Mohamed Saïb Musette, Mohamed Arezki Isli, Nacer Eddine Hammoud : « Marché de travail et emploi en Algérie », Bureau O.I.T, Alger. 2004, pp. 37-38.

(6-5)

- . %0.5

④

(*) في عام 2005 تم إنشاء الوكالة الوطنية لتسيير القرض المصغر (ANGEM) و أصبحت تتكفل بإدارة هذا النوع من الدعم.

:

:

.(Fonal)

-

-

.(Location vente)

-

Bonification d'intérêts "CNEP"

-

1.:

"

"

"

-

-

-

-

-

-

-

(Débudgétisation)

(Budgétisation)

.2001

⑤

:()

-

¹ Les transferts sociaux, op.cit, p.56.

-
-
-
-
-

.(Mise en valeur des terre par la concession)

(1980-1970) %0.10 (1970-1960)
%1.93
(1990-1980)
%24.45

(2000-1990)

- -

(FNRDA)

(FNDA)

:

①

()

(SONELGAZ)

			¹ (1986-1964)	
			%36.12	
(2002-1986)				
				.%15.76
		-2001	- 2002	
			(Crédit de paiement)	
		.(2009-2005)		(2004-2001)
				②
2000				
			.2002-2001	
			-	
				-
.1962	(8)		2700	
%60.19	12243		1970-1962	
2000-1991			407915	
			%52.76	%83.60

¹ أنظر تفصيلات دراسة بنية التحويلات الاجتماعية في المبحث الثالث.

③

:

%3

1968

.

1985 1962

1974

)

1989 1974

.(...

%13

.2002

"

"

(T.V.A)

"

"

.(2002-1964)

%2.68 %1.28

:

:

-1

-2

-3

.()

()

:

-

-

:

-1

(Complément de revenu)

-2

(Les rentes)

-3

-4

.

-5

-6

.(Micro-crédits)

-7

.(FONAL)

-8

...

-9

. () ()

-10

.

1964

(6-5)

2002

1986

.

)

1986

1964

:

.(

. 38

2002

1964

2002

1986

(2002-1964)

(*)

:(6-5)

(***)2002	1986	1964		
47359	2445.54	82.141
45256	565	152.002
45363	865.50	19.533
34489	2526.46	51.534
47482	2700.48	98.545
7700	-	- (***)	.6
78875	805	17.507
12000	50	1.018
10400	1000	1.139
9091	142.33	27.10		.10
338015	11100.31	450.16		

Direction Générale du Budget, Ministère des finances:

:

: (6-6)

:(6-6)

2002-1964	2002-1986	1986-1964		
(%)	(%)	(%)		
18.20	20.34	16.671
16.17	31.51	6.142
22.62	28.05	18.803

(*) باستثناء تحويلات المجاهدين.

(**) توقعات قانون المالية (اعتمادات): قانون المالية لعام 2002: الجريدة الرسمية رقم 81 بتاريخ 2001/12/30.

(***) مبالغ دعم التشغيل لسنتي 1964 و 1986 ضئيلة لا تصل إلى الواحد في المائة من المليار دينار جزائري.

18.69	17.74	19.384
17.65	19.62	16.245
-	-	-6
24.78	33.18	19.007
28.00	40.85	19.408
27.14	15.76	36.129
16.53	29.66	7.83		.10
19.03	23.80	15.68		

(6-5)

:

(1986-1964)

24.6

22

.%15.68

%36.12 :

%19.00

%19.38

%19.40

%18.80

.%16.24

%16.67

(%6.14)

(2002-1986)

•

16

.%23.80

30.4

0.01

%133.2

:

. %0.1

(%31.51)

(%33.18)

(%40.85)

.(%28.05)

(%29.66)

:

(%19.62) (%20.34)

%17.74

%36.12 (%15.76)

(2002-1964) •

- -

1964 750.8 38

.%19.03 2002

) 2002 7700

0.01 () 1964 (

%28.00 %42.85

%24.78 %27.14

%18.20 %18.69 %22.62

(6-6)

-

-(6-6) (6-5) -

.(6-7)

(*)

:(6-7)

2002-1964 (%)	2002-1986 (%)	1986-1964 (%)	
13.98	13.99	22.001
13.39	13.38	5.082
13.41	13.38	7.793
10.20	10.19	22.734
14.05	14.04	24.345
2.34	2.40	0.09 (**).6
23.34	23.33	7.247
3.54	3.54	0.458
3.07	3.07	9.009
2.68	2.68	1.2810
100.00	100.00	100.00	

(6-6)

(6-5)

:

"

"

(6-7)

(6-7)

(1986-1964)

(%22.73)

(%24.34)

. (%22.00)

.%69.07

(*) باستثناء التحويلات الموجهة إلى المجاهدين.

(**) تم استخراج معدل بند دعم التشغيل عن طريق المتمم الحسابي.

:

•

(%10.19) : (2002-1986) (%13.99) (%14.04)

.%38.22

"

"

•

%56.07 (2002-1986) .(1986-1964)

. %27.30

(6-7)

•

"

.()

%56.03

. %20.65 (1986-1964)

. %133.29

:

①

②

(2002-1986)

③

(1986-1964)
(2002-1964)

④

⑤

) () () ()
() ()
:

	%13.22		*
%19.36		%15.27	%17.19
	¹ 2002-2000	%21.96	
		² 2005	%22.37 2004 %22.60
		.2005 2004	
	%3.69		*
%7.09		%5.27	%5.54

¹ Les transferts sociaux, Op.cit, p.87.

² نسب حسبته من قبل الباحث انطلاقاً من الجدول رقم (4-1) و مشروع قانون المالية لسنة 2005، وزارة المالية، ص.24.

%8.79

.12002-2000

%7.54

2

2005

%8.39

2004

2002

.()

:

)

(*)

(

¹ Les transferts sociaux, Op.cit, p.87.

² مشروع قانون المالية 2005: المرجع السابق، نفس الموضوع.
 (*) إن كل أنواع المساعدة الاجتماعية و التضامن الاجتماعي الملياة بواسطة قنوات هيئات الضمان الاجتماعي المختلفة- لا نتناولها في هذا البحث و قد بينا ذلك و أسبابه في الموضوع المناسب (المقدمة العامة و المبحث الأول من الفصل الثالث).

(6-4)

" "

-

- "ADS "

-

)

)

(

-

-

- "DEJ"

- "ANSEJ"

- "CNAC"

2005

"ANGEM"

."ADS"

(6-4)

-

:

-

-1

(Adaptation)

-2

-3

-4

"L'audit social"

.(Fonctionnement des services publics)

-5

« Engagements de payement »

-6

-ESIL)
 (ANEM) .(*) (IAIG -CPE -TUPHIMO

:

:

. ...

:

①

) ()
)

. (IAIG)

(*) ESIL: برنامج العمل المأجور في إطار المبادرات المحلية.
 TUPHIMO: برنامج الأشغال العامة ذات اليد العاملة المكثفة.
 CPE: برنامج عقود ما قبل التشغيل.
 IAIG: برنامج المنحة مقابل النشاطات ذات النفع العام.

.(AFS)

" " " "

AFS

(10000)

.1

2005

IAIG

%22.3

AFS

.2

%7

AFS

28756

2000

3.%12

IAIG

15223

(ADS)

(DAS)

4.IAIG AFS

:

-

(Cotisations sociales)

%37.67

%49.71

%55.85

5

%34.50

()

%9

%25.50 :

¹ جمال الدين بن سنان المدير العام للوكالة الوطنية للتنمية في: Jeune Indépendant, n° 2302 du 30 Novembre 2005

² CENEAP : Etude de l'Impact du Filet social sur les bénéficiaires, CENEAP. 1999.

³ ADS : « Analyse qualitative et quantitative relative à l'évolution du système de protection sociale en Algérie ». Mars 2002, p.10.

⁴ CENEAP : « Méthodologie à adopter en vue d'un meilleur ciblage des populations concernés par le filet social », année, 2004.

⁵ Mohamed Saïb Mussette et autres ...op.cit, p.62.

:

%19.84

(

6.25

17.50) %23.50

.¹(

%3.48

%16.36)

-

-

-

()

:

:

①

(L'audit social)

(Crédits de

(Niveau de consommation des crédits)

payements)

②

- -

¹ IBID.

(Subventions salariales)

(%25.50)

③

: :
:

%22.37 2004 %21.79

%30.76 () .2005

2002 2001 2000 %36.36 %35.99 %30.79 %33.96

¹.2005 2004

(4-2)

2005

-
-

(2003-1963)

...(2002-1964)

:

-1963)

%53.5

-1

(2003

. %0.5

%9.9

%36.1

-2

.

-3

:

(2002-1986)

-

.(1986-1964)

-

-4

:

-

-

-

:

:

-

.

-

.

:

.

*

.

*

-

.

.

-

:

:

:

*

-

-

:

.

.

:

*

.

:

.

.



-5

-6

(5-9)

-7

-

-

-8

:

:

-

:

-

:

-

:

:

:

.1

(-8)

-1

:

-

()

-

"

"

-

2001

1986

COFOG

(Government Finance Statistics Manual 2001)

-

-2

"

"

(Les praticiens des

finances publiques)

-

-

"

"

-3

:

-

%30

%38

%42

%50

IBS

2007

%25

(Mise à niveau)

-

-

-

.II

:

-1

-2

)

(

()

-3

()

.()

(LSMS 2005)

.()

(ANAT)

-4

()

-

" "

-5

-

-ESIL-IAIG)

-

)

(...TUPHIMO-CPE

(...

.III

:

(1-II)

-1

-2

(L'audit social)

:

-

" "

-

-

-

-3

:

()

...

-4

... ..

:

.

-

-

.

.

:

.

.

.

.

-

-

-

-

-

.....

16		1-1
55		2-1
74		2-2
80	(2001-1980)	2-3
100	(%)	3-1
100		3-2
103	(IDH)	3-3
104	(IPH)	3-4
122	1986	3-5
125	1998	3-6
126	(1996-1993)	3-7
145	(2007-1963)	4-1
149	(2007-1963)	4-2
153	(2001-1967)	4-3
156	(2001-1967)	4-4
158		4-5
170		4-6
173	(2007-1963)	4-7
173		4-8
175		4-9
177	(2001-1967)	4-10
178	(2001-1967)	4-11
179	(2001-1967)	4-12
189	(2001-1967)	5-1

189	(2001-1967)	5-2
191	-1967) (2001	5-3
192	(2001-1967)	5-4
196	1989 (2001-1970)	5-5
201	1989 (2004-1989)	5-6
204	-1989) 1989 (2001	5-7
206	.(2001-1989)	5-8
213	25 .(2000-1965)	5-9
218	(2005-1995)	5-10
218	(2005-1988)	5-11
221	(2007-1963)	5-12
233	(2003-1963)	6-1
234	(2003-1963)	6-2
235	(2003-1963)	6-3
245		6-4
253	(2002-1964)	6-5
254		6-6
257		6-7

: المراجع المكتوبة باللغة العربية أو المترجمة إليها :

ا. الكتب و الأطروحات و الرسائل الجامعية و الدراسات و المقالات المتخصصة

- 1 " : .
 - " .
 - 2000 .
 - 2 " : .
 - 2001/2000 .
 - 3 " : .
 - 2006 .
 - 4 " : .
 - 1998 .
 - 5 " : .
 - 1999 .
 - 6 " : .
 - 7 " : .
 - 1993 .
 - 8 " : .
 - 1989 .
 - 9 " : .
 - 1974 .
 - 10 " : .
 - 1992 .
 - 11 " : .
 - 1979 .
 - 12 " : .
- .2004 ()

. 2003.	"	":	.	-13
.1977 .	"	":	.	-14
	" :		.	-15
	()		"	
		.2000 :		
.1982 .	"	":	.	-16
	"	":	.	-17
		.2006 482		
.	"	":	.	-18
			.	.2004
.1981.	"	":	.	-19
	"	":	.	-20
	.2006 -	:		
"	"	"	.	-21
		.1980 .		
"	"	":		-22
		.2005 .()		
.2000 .	"	":	.	-23
.1977 .	"	:	"	-24
.2003 .	"	"	.	-25
.1978	"	":	" :	-26
"		" :		-27
	.2005	()		
"		" :		-28
	.2006 .			
"	:	" :	.	-29
			.	.2003

" :	-30
.2005 .	
" :	-31
.2004	
" :	-32
" :	-33
.2002 .	
" :	-34
.1995 .	
" :	-35
.2003 . 174	
" :	-36
.2005 .	
" :	-37
.1998 .	
" :	-38
.1986 .	
" :	-39
.2006 .	

II. التقارير و المصادر الإحصائية و القانونية

1982 6 01-82 -1	
.1982 09 10	
84 " :	-2
.2000 .	

		"2005	" :	-3
			..2005 .	
1978/12/31	83			-4
		.1978		
2006/12/27	85			-5
		.2007		
2004/12/30	85			-6
		.2005		
2003/12/29	83			-7
		.2004		
2001/12/30	81			-8
		.2002		
1985/12/29	56			-9
		.1986		
2005/12/31	85			-10
		.2006		
2000/06/28	37			-11
		.2000		
2005/07/26	52			-12
		.2005		
		1984 07 17-84		-13
		.1984/07/10	28	
		.1993/12/29	18-93	
	1990 15		21-90	-14
		.1990/08/15	35	
		" :		-15
.2004 .	(CNES)		"2003	

"1990	" :	-16
	.1990.	
.2004 .	"2004	" :
		-17
.2003 .	"2003	" :
		-18
"2002	" :	-19
	.2002 .	
	:	:

I. Ouvrages , thèses , mémoires et articles spécialisés :

- 1- **Agence** de Développement Social (ADS) : « Analyse et diagnostic des textes législatifs et réglementaire régissant l'allocation forfaitaire de solidarité (AFS) et recommandations d'amélioration du dispositif », Direction du soutien social, ADS, Alger. 2002.
- 2- **A.D.S** : « Analyse qualitative et quantitative relative à l'évolution du système de protection sociale en Algérie », ADS, Alger. 2002.
- 3- Philippe **AGHION** et Beatriz Armendariz De Aghion : « croissance endogène et réduction de la pauvreté », in : Economie Internationale, n° 100, 4^{ème} trimestre 2004.
- 4- Luc **ARRONDEL** et André Masson : « L'Etat, le marché et les familles : les transferts entre générations » in : Futuribles, Novembre 1999, n° 247.
- 5- David **BEGG**, Stanley Fisher, Rudiger Dornbusch: : « Macro-Economie », DUNOD, Paris 2002.
- 6- Mohamed Cherif **BELMIHOUB** : « Gouvernance et rôle économique et social de l'Etat : entre exigence et résistance », in : IDARA : Revue de l'Ecole Nationale d'Administration (Alger), Vol. 11, Numéro 1 – 2001.
- 7- Hocine **BENISSAD** : « Algérie : de la planification socialiste à l'économie du marché (1962 – 2004) », ENAG Edition, Alger. 2004.
- 8- Abdelkader **BENMAROUF** : “Introduction a l'économie des finances publiques”, Institut des sciences économiques d'Alger, Alger. 1984.

- 9- Claude **BERTHOMIEU**, Aek Chabane, Abdelfattah Ghorbel : « La restauration du rôle de l'Etat dans la croissance et le développement économique », Publisud, Paris. 2004.
- 10- Pascale **BERTONI**: “Finances publiques”, vuibert, Paris. 1987.
- 11- Tito **BOERI** et Simona Baldi : « Europes sociales, convergence et compétition » ; in : Revue d'Economie politique, Nov-Decembre 2005.
- 12- Bachir Yelles **CHAOUICHE**: « Le budget de l'État et des collectivités locales », OPU, Alger. 1990.
- 13- **CENEAP** : Etude de l'Impact du Filet social sur les bénéficiaires, CENEAP, Alger. 1999.
- 14- **CENEAP** : « Les effets du programmes d'ajustement structurel sur les services publiques en Algérie », La revue du CENEAP, année 2000.
- 15- **CENEAP** : « Méthodologie à adopter en vue d'un meilleur ciblage des populations concernés par le filet social », CENEAP, année, 2004.
- 16- **CENEAP** : « les effets du programme d'ajustement structurel sur les populations vulnérables », Avril. 2001
- 17- **CENEAP** : « La pauvreté en Algérie : évolution et tendance »: la revue du CENEAP, n°22, Année 2001.
- 18- Mathieu **CONAN**: « La loi organique relative aux lois de finances n'entrera en rigueur qu'en 2007 », revue du Droit public, n° 1-année 2006.
- 19- Renaud **DE LA GENIERE** : « Le budget », Presses de la fondation nationale des sciences politiques, Paris. 1976.
- 20- Robert **DELORME**, Christine André : « L'Etat et l'Economie : Un essai d'explication de L'évolution des dépenses publiques en France (1870-1980) », Edition du Seuil, Paris. 1983.
- 21- Maurice **DUVERGER**: “finances publiques”, PUF, Paris. 1978.
- 22- **Encyclopédie économique**, Economica, Paris. 1984.
- 23- Malcolm **GILLIS**, Dwight Perkins, Micheal Roemer, Donald Snodgrass, « Economie du développement », Editions de Boeck Université, Bruxelles. 2004.
- 24- Mourad **LABIDI** : « Comptabilité national », OPU, Alger. 1982.

- 25- Larbi **LAMRI** : « Le système de sécurité sociale en Algérie : une approche économique », OPU, Alger. 2004.
- 26- André **LOUAT** : « Le sous-développement : stratégies et résultats », Ellipses, paris, 1999.
- 27- Paul **LOWENTHAL** : « Economie et finances publiques », de boeck et larcier, Bruxelles. 1997.
- 28- **MINISTERE** des Finances : « Les transferts sociaux : Evolution des dispositifs régissant les principales actions sociales de l'Etat ». Ministère des Finances, Alger. 2002.
- 29- **MINISTERE** de l'Emploi et de la Solidarité Nationale et CENEAP : « Principaux résultats de l'enquête sur le niveau de vie et la mesure de la pauvreté (LSMS 2005) », Ministère de l'Emploi et de la Solidarité Nationale, Alger. octobre 2006.
- 30- Mohamed Saïb **MUSETTE**, Mohamed Arezki Isli, Nacer Eddine Hammoud : « Marché du travail et emploi en Algérie », Bureau O.I.T d'Alger, Alger. 2004.
- 31- Alain **PARIENTE**: « La Démarche de performance issue de la LOLF: quelles perspectives: », Revue du Droit publics (France), N° 1-2006.
- 32- **PRITCHETT** : « Has education had a growth payoff in the MENA region? », Working paper, n° 18, December 1999.
- 33- Hillel **RAPOPORT** : « Capital humain et développement », Problèmes Economiques, n° 2782, 30 Octobre 2002.
- 34- Jean Claude **RAY**, Jean Marc Dupuis : « Analyse économique des politiques sociales », PUF, Paris. 1988.
- 35- Jean **RIVOLI** : « Le budget de l'Etat », Edition du Seuil, Paris. 1975.
- 36- Henri **SEMPE** : « Budget et trésor », Edition Cujas, Paris. 1973.
- 37- Abdelkader **SID AHMED** : « Un projet pour l'Algérie : éléments pour un réel partenariat Euro-méditerranéen », Publisud, Paris. 1995.
- 38- Farhane **SIDI MOHAMED** : « Définitions du concept et du champ couvert par le budget social de l'Etat », Ministère des Finances, Alger. 2000.

- 39- Frederic **TEULON** : « Le rôle économique et social de l'Etat et des administrations politiques », Ellipses, Paris. 2000.
- 40- J. **WOLF**: « Le budget de l'Algérie de 1959 à 1965 », in: revue de sciences financières, année 1967.
- 41- Ahmed **ZAKANE** : « Dépenses productives, croissance à long terme et politique économique : Essai d'analyse économétrique appliquée à l'Algérie » , thèse de doctorat d'Etat en sciences économiques, faculté de sciences économiques et de gestion, Université d'Alger, année 2003.
- 42- Ahmed **ZAKANE** : « Dépenses publiques productives et dynamique de croissance : approches théoriques et empiriques appliquées au cas de l'Algérie », in:
- :" "
- .2005 15 14 :

II. Rapports , Documents législatifs et séries statistiques :

1. **AGENCE** de développement social (ADS) : « Recueil des textes régissant les programmes sociaux gérés par l'ADS », ADS, Alger. 2001.
2. **ARRETE** inter-ministeriel n° 06 du 28/01/2001 relatif à l'extension de l'AFS.
3. **Banque** Mondial : « Algérie : strategie de coopération (2003-2006) », Département Maghreb, Région Moyen Orient et Afrique du nord. Juin 2003.
4. **BARRO-LEE** : Base de données, Barro-Lee(2000), in: www.worldbank.org
5. **CIRCULAIRE** n° 01 du 28/05/1995 relative à l'aide de l'Etat.
6. **CNES** : « Algérie 2006 : rapport national sur le developpement humain », CNES, Alger. 2007.
7. **CNES** : Bulletin officiel n° 6, Alger. Novembre 1999.
8. **CNES** : « Rapport national sur le développement humain : Année 2000 », CNES, Alger. Novembre 2001.
9. **DECRET** exécutif n° 94-436 du 24/12/1994.
10. **DECRET** exécutif n° 96-353 du 19/10/1996.
11. **DECRET** exécutif n° 96-470 du 18/12/1996.

12. **DIRECTION** des statistiques : classification des fonctions des administrations publiques : classification utilisée à la direction des statistiques , SEP
13. **DIRECTION** Générale du trésor : « Opérations du trésor (1984-2003) », DGT, Ministère des finance.
14. **F.M.I** : Government Finance Statistics Manual 2001, FMI, New york. 2004.
15. **Direction** générale des impôts : « Vos impôts pour 2005 », DGI, Ministère des finances.
16. **MINISTERE** des finances : « Indicateurs (1980-2003) », ministère des finances. Octobre 2004.
17. **MPAT** : Deuxièmes plan quinquennal (1985-1989) : Rapport général, MPAT, Alger. 1985.
18. **MPAT** : Statistiques financières : plusieurs numéros.
19. **NATIONS** unies : « Rapport sur la situation dans le monde 2003 », Département des affaires économiques sociales, New York. 2003.
20. **O.C.D.E** (2004) : Base de données des dépenses sociales, in : www.oecd.org.
21. **ONS** : l'Algérie en quelques chiffres : Plusieurs numéros.
22. **ONS** : Annuaire Statistique de l'Algérie, Plusieurs numéros.
23. **ONS** : Statistiques économiques : Comptes économiques (1963-2002), ONS. 2003.
24. **ONS** : Démographie Algérienne, n° 398, ONS. Juin 2004.
25. **ONS** : Rétrospective statistique (1970-2002), ONS, Edition 2005.
26. **ONS** : Les dépenses de fonctionnement selon la classification COFOG, ONS. 2005.
27. **ONS** : Les dépenses d'équipement par branches d'activité, ONS. 2005.
28. **ONS** : Deflateur CFAP (Consommation Finale des administrations publiques) : De 1989 à 2004, ONS. 2005.
29. **ONS** : P.I.B en valeur courante et aux prix constants (1989-2004), ONS. 2005.
30. **ONS** : Rapport sur la situation économique et sociale, ONS. Mars 2005.
31. **PNUD** : « Rapport mondial sur le développement humain 1997 », PNUD, Economica, Paris. 1997.

32. **RAPPORT** National sur le développement social présenté au : Sommet mondial sur le développement social, Copenhague, Mars. 1995.

: مواقع على شبكة الإنترنت

- www.algerieinfo.com.
- www.aps.dz.
- www.bank-of-algeria.dz.
- www.droitpublic.net.
- www.minefi.gouv.fr.
- www.oecd.org.
- www.ons.dz.
- www.worldbank.org